

KOUROSH
Sanat Badeleh



KOUROSH
Sanat Badeleh



کوروش صنعت بادله تولید کننده ماشین آلات کشاورزی
ماشین آلات سورتینگ و بسته بندی میوه و صیفی جات
K.S.B, Manufacturer of Agricultural Machinery
Sorting & Packing Machines for Fruits & Vegetables

فهرست List

■ About KSB	04	درباره کوروش صنعت بادله
■ Cultivator tools	06	ادوات خاک‌ورز
▶ Arm Based Offset Rotary Tiller	08	رتیواتور آفست مفصلی
▶ Hydraulic sensor Rotary Tiller	09	رتیواتور سنسوردار هیدرولیکی
▶ PADDY Rotary Tiller	10	رتیواتور پادلر
▶ Multi-Purpose Offset Rotary Tiller	11	رتیواتور چندمنظوره آفست
▶ Heavy Rotary Tiller	12	رتیواتور زراعی
▶ Heavy Rock Crushing Rotary Tiller	13	رتیواتور گلوخ خردکن
▶ Pit Drilling Machine	14	مته چاله‌کن
▶ Roller Chisel	15	چیزل پکر
■ Agricultural Sprayer	16	محلول پاش‌ها (سمپاش)
▶ Basic and Hydraulic Boom Sprayer	18	سمپاش بوم دار ساده و هیدرولیکی
▶ Universal Atomizer Sprayer (Impeler Fan)	20	سمپاش اتومایزر عمومی (فن پروانه ای)
▶ Atomizer Sprayer equipped with sensor (Automatic)	22	سمپاش اتومایزر سنسوردار هوشمند
▶ Farm Sprayer (Turboliner)	24	سمپاش توربینی زراعی توربولاینر
▶ Hydraulic Turbine Boom Sprayer	26	سمپاش بوم دار هیدرولیکی توربینی
▶ Lance Sprayer	28	سمپاش لانس دار
■ Shredders	30	خردکن‌ها
▶ Arm Based Offset Stalk Shredder	32	ساقه خردکن آفست مفصلی باغی و زراعی
▶ Multi-Purpose Stalk Shredder (light tractors)	34	ساقه خردکن چندمنظوره باغی و زراعی (تراکتور سبک)
▶ Multi-Purpose Stalk Shredder (medium and semi heavy tractors)	36	ساقه خردکن چندمنظوره باغی و زراعی (تراکتور متوسط و نیمه سنگین)
▶ Cultivation Stalk Shredder (medium and semi heavy tractors)	38	ساقه خردکن زراعی (تراکتور متوسط و نیمه سنگین)
▶ Wood Chipper	40	سرشاخه خردکن (چیپر)
■ Other Machines	42	ماشین‌های متفرقه
▶ Rear Hydraulic Crane Arm	43	جرثقیل هیدرولیکی پشت تراکتوری

■ Sorting and Packaging	46	■ سورتینگ و بسته بندی
■ Washing, Disinfection, Waxing & grading Machine	48	■ دستگاه شستشو، ضد عفونی، واکس و درجه بندی
└ Primary Bath	48	└ وان شستشو اولیه
└ Washing	49	└ برس شستشو
└ Inspection	49	└ میز بازرسی
└ Absorbent Brush	50	└ برس نمگیر
└ Disinfectant and Elevator	51	└ ضد عفونی کننده و بالابر
└ Cold water Brush and Absorbent	52	└ برس آب سرد و نم گیر
└ Primary Horizontal Oven	52	└ کوره افقی اولیه
└ Waxing	53	└ واکس
└ Secondary Horizontal Oven	53	└ کوره افقی ثانویه
└ Mechanical Volumetric Sizing	54	└ سائزینگ حجمی مکانیکی
└ Central electrical panel	55	└ تابلو برق مرکزی
■ Apple sorting machine	56	■ سورتینگ سیب درختی
■ Electronic fruit grading machine	58	■ دستگاه درجه بندی الکترونیکی میوه
■ Fruit Grading Machine for Fuzzy and Sensitive fruits	60	■ دستگاه سورتینگ میوه های حساس و پرز دار
■ Vegetables sorting machine (potato, carrot, and etc...)	62	■ دستگاه سورتینگ صیفی جات غده ای (سیب زمینی و هویج)
■ Electro-Pneumatic weighing machine	64	■ دستگاه توزین الکتروپنوماتیکی
■ Lime Sorting Machine	65	■ دستگاه سورتینگ لیمو ترش
■ Mobile Sorting	66	■ سورتینگ سیار
■ Heat treatment Machine	67	■ دستگاه گرمادرمانی
■ Fruit Basket Washing Machine	68	■ دستگاه شستشوی سبد میوه
■ Fruit/Citrus Nylon Bag Packing Machine	69	■ دستگاه نایلون پیچ میوه و مرکبات
■ Nylon Bag Filling Machine	70	■ دستگاه نایلون پرکن
■ Fruit/Citrus Nylon Bag Removal Machine	71	■ دستگاه نایلون بازکن میوه و مرکبات
■ Fruit cellophane wrapping machine	72	■ دستگاه سلفون پیچ میوه
■ Packaging machine	74	■ دستگاه بسته بندی
└ Box Transporting Machine	74	└ دستگاه انتقال جعبه
└ Conveyor Belts and Transferring Lines	74	└ دستگاه نوار نقاله و خطوط انتقال
■ Fruit Carton Montaging Machine	76	■ دستگاه فرم دهی کارتن (مونتاز) کارتن میوه
■ Label Dispenser	77	■ لیبل زن
■ Greenhouse Lifter	78	■ ماشین برداشت و داشت محصولات گلخانه ای (بالابر گلخانه ای)
■ Garden Heater	80	■ دستگاه گرما ساز باغی
■ Fruit Picking and Packing Machine	81	■ دستگاه برداشت و بسته بندی میوه
■ Stretch pallet	82	■ استرچ پالت

درباره

کورش صنعت بادله

Kurosh Sanat Badale production group With more than three decades of experience in 2 units with an area of more than 14000 square meters, with the production of various products of agricultural tools (types of retivators, sprayers, shredders, chippers, etc.) and sorting machines (heat treatment, washing, waxing, drying tunnels, various sizes and packaging) and for the first time in Iran, electronic sizing devices that can be processed (Weight with accuracy of ± 2 grams, color and volume) brought all kinds of fruits to the field of production.

In addition to the design and production of agricultural machinery and tools, Koroosh Sanat Badale is also active in the field of importing and supplying industrial parts. Due to the very strong design department, it has the ability to order all kinds of agricultural and industrial machines and reverse engineering.

Today, KSB company produces more than 80 models of different devices in the field of planting, harvesting and after harvesting garden and agricultural products, as well as all kinds of fruit sorting machines in different dimensions and sizes and its supply in By providing unique support and services, the bazaar is one of the prides of Kurosh Sanat Badaleh.

We have shown the satisfaction of our customers and consumers of our products by working diligently in the direction of producing and presenting new products and producing new machines with high quality and efficiency and the world's latest technology. We are proud that the borders have been achieved.

One of the other goals of Kurosh Sanat Badale in our commercial activities is to ensure the supply of high-quality parts without defects, which has come from our experiences and needs in the design and implementation of projects and orders.

This company has always tried to provide the best and most visited agricultural tools by creating variety in the production of products according to the climatic conditions of the country in all agricultural, garden, livestock and urban sectors that need to use foliar spraying and fight against plant pests.

Due to its quality, efficiency, durability and after-sales service as an integral policy in the production of products and a special focus on localization, Kuroosh Sanat Badale is proud that agriculture has never been dissatisfied in terms of quality and after-sales service.

گروه تولیدی کورش صنعت بادله با بیش از سه دهه تجربه و در ۲ واحد به مساحت بیش از ۱۴۰۰۰ مترمربع، با تولید محصولات متنوعی از ادوات کشاورزی (انواع رتیواتور، سمپاش، ساقه خردکن، چپبر و...) و ماشین آلات سورتینگ (گرما درمانی، شستشو، واکس، تونل های خشک کن، انواع سایز و بسته بندی) و برای اولین بار در ایران دستگاههای سایزینگ الکترونیک که قابل پردازش (وزن با دقت ± 2 گرم، رنگ و حجم) انواع میوه را به عرصه تولید رساند.

کورش صنعت بادله علاوه بر طراحی و تولید ماشین آلات و ادوات کشاورزی، در زمینه واردات و تامین قطعات صنعتی نیز فعالیت دارد. با توجه به بخش طراحی بسیار قوی قابلیت سفارش انواع ماشین آلات کشاورزی و صنعتی و مهندسی معکوسی را دارد. امروزه شرکت KSB با تولید بیش از ۸۰ مدل دستگاه های مختلف در بخش کاشت، داشت، برداشت و پس از برداشت محصولات باغی و زراعی و همچنین انواع ماشین آلات سورتینگ میوه در ابعاد و سایزهای مختلف و عرضه آن در بازار با ارائه پشتیبانی و خدمات منحصر بفرد از افتخارات مجموعه کورش صنعت بادله بشمار می آید.

ما با پشتکار در جهت تولید و ارائه محصولات نوین و تولید ماشین آلات جدید با کیفیت و کارایی بالا و تکنولوژی روز دنیا کسب رضایت مشتریان و مصرف کنندگان محصولات خود نشان داده ایم و بر ایرانی بودن تولیدات خود که با همت مهندسی جوان و پرسنل زحمتکش این مرز و بوم حاصل گشته، می بالیم.

از دیگر اهداف کورش صنعت بادله در فعالیت های بازرگانی اطمینان و تضمین در تهیه قطعات با کیفیت بالا و بدون عیب است که این مورد هم برآمده از تجربیات و نیازهای ما در پروسه های طراحی و اجرای پروژه ها و سفارش ها بوده است.

این شرکت همواره کوشیده است بهترین و پر بازدیدترین ادوات کشاورزی را با ایجاد تنوع در تولید محصول متناسب با شرایط اقلیمی کشور در تمام بخش های زراعی، باغی، دامی و شهری که نیاز به استفاده از محلول پاشی و مبارزه با آفات گیاهی دارند را تامین نماید.

کورش صنعت بادله به دلیل کیفیت، کارایی، دوام و خدمات پس از فروش بعنوان سیاست جدایی ناپذیر در تولید محصولات و نگاهی ویژه به بومی سازی، مفتخر است تاکنون کشاورزی ناراضی از منظر کیفیت و خدمات پس از فروش نداشته باشد.



About KSB

ادوات خاکورز

Arm Based Offset Rotary Tiller

Special for Light Tractors 30-45 HP

رتیواتور آفست مفصلی
مخصوص تراکتورهای سبک ۳۰-۴۵ قوه اسب

Hydraulic Sensor Rotary Tiller

Special for Light and Medium Tractors 35-75 HP

رتیواتور سنسوردار هیدرولیکی
مخصوص تراکتورهای سبک و متوسط ۳۵-۷۵ قوه اسب

PADDY Rotary Tiller

Special for Light and Medium Tractors 18-75 HP

رتیواتور پادلر
مخصوص تراکتورهای سبک و متوسط ۱۸-۷۵ قوه اسب

Multi-Purpose Offset Rotary Tiller

Special for Light and Medium Tractors 20-65 HP

رتیواتور چند منظوره آفست
مخصوص تراکتورهای سبک و متوسط ۲۰-۷۵ قوه اسب

Heavy Rotary Tiller

Special for Medium and Semi-Heavy Tractors 75-130 HP

رتیواتور زراعی
مخصوص تراکتورهای متوسط و نیمه سنگین ۷۵-۱۳۰ قوه اسب

Heavy Rock Crushing Rotary Tiller

Special for Medium and Semi-Heavy Tractors 65-120 HP

رتیواتور کلوخ خردکن
مخصوص تراکتورهای متوسط و نیمه سنگین ۶۵-۱۲۰ قوه اسب

Pit Drilling Machine

مته چاله کن

Roller Chisel

چیزل پکر



Cultivator tools

رتیواتور آفست مفصلی

مخصوص تراکتورهای سبک ۳۵-۴۵ قوه اسب

شناخت و کاربرد

این ماشین به عنوان خاکورز اولیه در اراضی باغی مورد استفاده قرار گرفته و همچنین ماشین مناسبی برای مبارزه مکانیکی با علف‌های هرز در کلیه باغات به خصوص باغ‌های کشت جوی و پشته‌ای می‌باشد.

ویژگی‌ها

از ویژگی‌های بارز رتیواتور آفست مفصلی توانایی انجام عملیات خاک ورزی در داخل دهانه کانال‌ها و همچنین در باغات دارای جوی پشته می‌باشد. این امر امکان مبارزه مکانیکی با علف‌های هرز و همچنین انجام عملیات خاک ورزی در تمام سطوح به بهترین نحو و بالاترین کیفیت را در اختیار کاربر قرار می‌دهد.

Arm Based Offset Rotary Tiller

Special for Light Tractors 30-45 HP

Recognition & Application

This machine is used as a primary tiller in garden lands and is also a suitable machine for mechanical weed control in all gardens, especially lister planting gardens.

Specifications

One of the prominent features of this machine is the ability to perform tillage operations inside the opening of canals as well as in gardens with lister planting. This makes it possible for the user to fight mechanically with weeds as well as perform tillage operations at all levels in the best way and with the highest quality.



مدل Model	عرض کار برش Cutting Width (M)	قدرت دستگاه Power (HP)	وزن Weight (KG)	تعداد تیغه No. of Blade	تعداد تیغه			RPM	جایابی / Movement (CM)		اندازه / Size (CM)	حد اکثر زاویه کار Inclination
					A(m)	B(m)	C(m)					
KAH115	1.15	30-35	383	24	1.60	1.20	1.80	540	34.2	80.8 66	181	
KAH132	1.32	35-40	410	28	1.75	1.20	1.80	540	34.2	97.8 66	198	
KAH150	1.50	40-45	435	32	1.90	1.20	1.80	540	34.2	115.8 66	216	

Hydraulic Sensor Rotary Tiller

Special for Light and Medium Tractors 35-75 HP

Recognition & Application

In this rotary model, the offset of the device is done automatically with the help of an independent hydraulic system installed on the device. The device is able to receive a retreat command as soon as the sensor hits a tree trunk or any obstacle in such a way that it moves away from it as much as necessary so as not to damage the tree trunk or the car itself.

Specifications

- ▶ High efficiency
- ▶ Reduction of fuel consumption
- ▶ Reduction of depreciation of the machine
- ▶ Speed in tillage operations
- ▶ Cultivation between the rows of trees
- ▶ Reduction of compressing the lower layer of the soil
- ▶ Avoiding extra movement of the machine in tillage operations

رتیواتور سنسور دار هیدرولیکی

مخصوص تراکتورهای سبک و متوسط ۳۵-۷۵ قوه اسب

شناخت و کاربرد

در این مدل رتیواتور، آفست شدن دستگاه به کمک سیستم هیدرولیکی مستقل تعبیه شده روی دستگاه، بصورت اتوماتیک انجام می شود. دستگاه قادر است به محض برخورد سنسور با تنه درخت یا هر مانعی، فرمان عقب نشینی دریافت نماید به نحوی که به اندازه لازم از آن فاصله گرفته تا به تنه درخت یا خود ماشین آسیب وارد نشود.

ویژگی‌ها

- ▶ راندمان کاری بالا
- ▶ کاهش مصرف سوخت
- ▶ کاهش استهلاک دستگاه
- ▶ سرعت در عملیات خاکورزی
- ▶ خاک ورزی بین ردیف درختان
- ▶ کاهش فشردگی لایه زیرین خاک
- ▶ جلوگیری از تردد زیاد دستگاه در عملیات خاکورزی

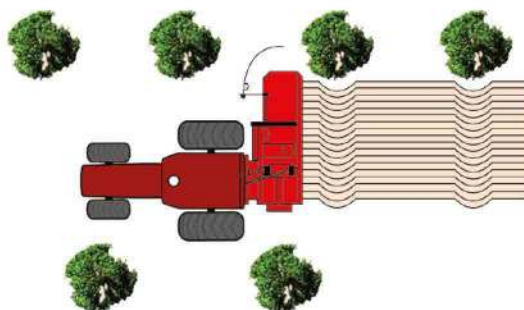

مدل Model	عرض کار دستگاه Width (CM)	قدرت دستگاه Power (HP)	تعداد تیغه No. of Blade	وزن Weight (KG)
KH 150	150	35-50	36	430
KH 175	175	45-50	42	498
KH 200	200	50-65	48	523
KH 225	225	65-75	54	556

PADDY Rotary Tiller

Special for Light and Medium Tractors 18-75 HP

Recognition & Application

This machine is used for Paddy Fields Preparation which is supplied in fixed and offset models. It is capable of being attached to the light and medium tractors.

Advantages

- ▶ Capability of better field preparation by installing a multi speed gearbox.
- ▶ Prevents creation of marshland due to less traffic & light weight of machine
- ▶ Less fuel consumption in preparation phase due to increasing rotational speed in comparison with rotary tiller and as well increasing the working width with constant power

Specifications

- ▶ Light weight of the machine
- ▶ High resistance against water penetration
- ▶ Adjustable three point linkage
- ▶ Capable of installing mono or multi transmission speed gearboxes
- ▶ Side and end leveler for leveling and better preparation of soil for planting



مدل Model	طول -m-	وزن Weight (KG)	قدرت دستگاه Power (HP)	شماره موتور	A(m)	B(m)	C(m)
KRP 1500	1.50	230	18-22	40	1.7	1.00	1.50
KRP 1750	1.75	270	20-25	48	1.95	1.00	1.50
KRP 2000	2.00	375	25-30	54	2.20	1.00	1.50
KRP 2250	2.25	398	30-38	60	2.45	1.00	1.50
KRP 2500	2.50	400	35-40	68	2.75	1.00	1.50
KRP 2750	2.75	435	40-50	82	2.95	1.00	1.50

رتیواتور پادالر

مخصوص تراکتورهای سبک و متوسط ۷۵-۱۸ قوه اسب

شناخت و کاربرد

از این ماشین برای آماده سازی اراضی برنج کاری استفاده می شود که در دو مدل ثابت و آفست (کشویی) تولید می گردد و قابل نصب بر روی انواع تراکتور سبک و متوسط می باشد.

مزایا

- ▶ امکان آماده سازی بهتر زمین با نصب گیربکس چندسرعه
- ▶ جلوگیری از باتلاقی شدن اراضی به دلیل کاهش تردد و وزن کم دستگاه
- ▶ کاهش مصرف سوخت در مرحله آماده سازی به دلیل طراحی خاص تیغه ها و سرعت دورانی روتور و نیز افزایش عرض کار در شرایط یکسان (قدرت ثابت تراکتور) نسبت به رتیواتور

ویژگی ها

- ▶ وزن کم دستگاه
- ▶ مقاوم در مقابل نفوذ آب
- ▶ اتصال سه نقطه قابل تنظیم
- ▶ قابلیت نصب گیربکس تک و چندسرعه
- ▶ ماله انتهایی و کناری برای تسطیح نهایی زمین جهت نشاکاری



گزینه A-Z	سرعت دورانی RPM
A-Z 20	540
D-Z 26	750
A-D	150
D-A	208
B-C	178
C-B	213

Multi-Purpose Offset Rotary Tiller

Special for Light and Medium Tractors 20-75 HP

Recognition & Application

This machine is used for initial tillage operation in agricultural fields (gardens and farms) and paddy fields. It is also a good mechanical weed fighting machine in all gardens.

Specifications

- ▶ Gear power Transmission System from gearbox to the rotor axis
- ▶ Capable of attaching to the three point linkage of different types of Light Paddy Farm and Articulated Garden Tractors
- ▶ Due to blade shape and power transmission system it needs less power in comparison with other similar Rotary Tiller
- ▶ Capable of being offset in order to having minimum distance with tree trunks or covering the wheelprint in paddy fields



مدل Model	طول m	وزن Weight (KG)	عرض m	قدرت دستگاه Power (HP)	شکل تیغه	تعداد تعداد	طول تیغه 540	A(m)	B(m)	C(m)
KRA120	1.20	258	100	20-30	24	3	540	1.4	0.9	1.20
KRA135	1.35	276	115	25-35	28	3	540	1.55	0.9	1.20
KRA150	1.50	310	135	30-40	32	3	540	1.7	0.9	1.20
KR 150	1.50	345	120	30-45	36	3	540	1.67	0.8	1.15
KR 175	1.75	413	145	45-55	42	3	540	1.92	0.8	1.15
KR 200	2.00	438	170	55-65	48	3	540	2.17	0.8	1.15
KR 225	2.25	471	195	65-75	54	3	540	2.42	0.8	1.15

رتیواتور چند منظوره آفست

مخصوص تراکتورهای سبک و متوسط ۲۰-۷۵ قوه اسب

شناخت و کاربرد

این ماشین به عنوان خاک ورز اولیه در اراضی زراعی، باغی و نیز اراضی برنج کاری مورد استفاده قرار گرفته و همچنین ماشین مناسبی برای مبارزه مکانیکی با علف های هرز در کلیه باغات می باشد.

ویژگی ها

- ▶ سیستم انتقال نیروی دنده ای از گیربکس به محور روتور
- ▶ قابلیت نصب به صورت سوارشونده (اتصال سه نقطه) به انواع تراکتورهای سبک زراعی، شالیزار و باغی
- ▶ نیاز به توان کمتر در مقایسه با رتیواتورهای مشابه به دلیل شکل تیغه و سیستم انتقال توان
- ▶ امکان آفست شدن دستگاه به منظور خاک ورزی تا حداقل فاصله نسبت به تنه درختان و یا پوشش جای چرخ تراکتور در اراضی شالیزار

رتیواتور زراعی

مخصوص تراکتورهای متوسط و نیمه سنگین ۱۳۰-۷۵ قوه اسب

شناخت و کاربرد

از این ماشین می‌توان به عنوان خاک ورزی اولیه و ثانویه به منظور آماده‌سازی اراضی کشاورزی و علی‌الخصوص به عنوان خاک ورز ثانویه برای خرد کردن کلوخ‌ها استفاده نمود.

ویژگی‌ها

- استفاده از سیستم هیدرولیک به منظور تغییر عرض دستگاه در حالت حمل و نقل
- طراحی و تعبیه تجهیزات لازم جهت تبدیل به کمبینات
- راندمان مناسب با توجه به عرض کار زیاد
- امکان نصب پشته ساز در صورت نیاز

Heavy Rotary Tiller

Special for Medium and Semi-Heavy Tractors 75- 130 HP

Recognition & Application

This machine is used as a primary & secondary tillage operation for preparing agricultural fields. It is used specially as a secondary tillage for crushing stones.

Specifications

- Using hydraulic system to modify the machine width in transportation
- Capable of installing necessary equipments in order to convert it to combinant
- High efficiency due to wide working width
- Capable of installing bed former according to users requirements



مدل Model	وزن Weight (KG)	قدرت دستگاه Power (HP)	شکل	شکل	شکل	A(m)	B(m)	C(m)
KR2H 310	811	75-90	72			1.30	3.40	1.25
KR2H 360	960	90-110	84	540		1.30	3.90	1.25
KR2H 410	1100	110-130	96	1000		1.30	4.40	1.25

Heavy Rock Crushing Rotary Tiller

Special for Medium and Semi-Heavy Tractors 65-120 HP

Recognition & Application

This machine is used as a primary tiller in garden lands and is also a suitable machine for mechanical weed control in all gardens, especially atmospheric and stack gardens.

Specifications

- ▶ Capable of installing bed former
- ▶ High speed and efficiency
- ▶ High quality agricultural products
- ▶ Power transmission to the main axis by gears from both sides (high efficiency)
- ▶ Making arroys and hills according to user's requirements and type of cultivation
- ▶ Capable of installing Fertilizer Drill Machines, as well as Mounted Sprayers
- ▶ Capable of installing multi speed gearbox in order to better soil preparation
- ▶ Using of large gear boxes for 540 & 1000 rev PTO tractors.



مدل Model	وزن Weight (KG)	قدرت دستگاه Power (HP)	تعداد 540 1000	A(m) B(m) C(m)			
KR1H 200	2.00	520	48	3	2.20	1.20	1.25
KR1H 225	2.25	555	54	3	2.45	1.20	1.25
KR1H 250	2.50	590	60	3	2.70	1.20	1.25
KR1H 275	2.75	620	66	3	2.95	1.20	1.25
KR1H 300	3.00	650	72	3	3.20	1.20	1.25

رتیواتور کلوخ خردکن

مخصوص تراکتورهای متوسط و نیمه سنگین ۶۵-۱۲۰ قوه اسب

شناخت و کاربرد

این دستگاه به منظور آماده سازی زمین‌های کشاورزی در مزارع بزرگ و باغ جهت خرد کردن کلوخ همزمان به عنوان خاکورز اولیه و ثانویه مورد استفاده قرار می‌گیرد.

ویژگی‌ها

- ▶ قابلیت نصب پشته ساز
- ▶ سرعت و راندمان کاری بالا
- ▶ کیفیت محصول کشاورزی هنگام برداشت
- ▶ انتقال نیرو به محور اصلی توسط چرخ دنده از دو طرف
- ▶ به وجود آوردن جوی و پشته‌هایی بر حسب نیاز و نوع کشت
- ▶ قابلیت نصب کودکار، بذرکار و سمپاش‌های سوار شونده
- ▶ قابلیت نصب گیربکس چند سرعت به جهت امکان آماده سازی بهتر زمین
- ▶ استفاده از گیربکس تک سرعت بزرگ جهت استفاده از دور ۵۴۰ و ۱۰۰۰ تراکتور (برای بهتر خرد کردن کلوخ)

شناخت و کاربرد

این دستگاه برای ایجاد حفره جهت کارهای مختلف از جمله کاشت نهال و نصب تیرهای شبکه برق مورد استفاده قرار می‌گیرد که در قطرهای ۴۰، ۶۰، ۸۰ و ۱۰۰ سانتیمتر تولید می‌شود.

مزایای دستگاه

بعضی از انواع دستگاهها مجهز به سیستم هیدرولیک بوده و در مواقعی که مته در هنگام ایجاد حفره در شرایط سخت زمین گیر کند، با سیستم هیدرولیک، چرخش مته معکوس شده و به راحتی از حفره خارج می‌شود و از بروز فشار و آسیب های احتمالی به دستگاه جلوگیری می‌نماید.

Pit Drilling Machine

Recognition & Application

This machine is used for creating ditches for various usage including planting saplings and installing electrical mast arms, in different sizes with diameters of 40, 60, 80 and 100 cm.

Advantages

Some types of machines are equipped with hydraulic system. It turns convers while the drill sticks inside hard soil, so that it exits the ditch easily, in order to prevent probable pressures and damages to the device.

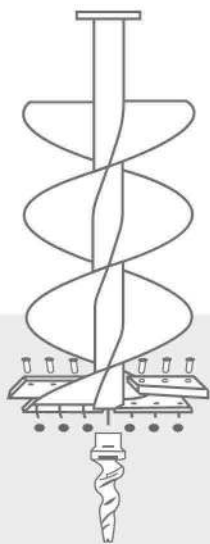

مدل Model	قدرت دستگاه Power (HP)	قطر (CM)	آسیب‌ناک	هیدرولیک	وزن Weight (KG)
KMS-1	30-45	40			140
KMS-2	40-60	60			180
KMS-3	45-70	80			215
KMH-2	40-60	60	●	●	195
KMH-3	45-70	80	●	●	215
KMH-4	50-80	100	●	●	225

Roller Chisel

Recognition & Application

After a while, a hard layer forms under the soil surface. It prevents passing the rain or irrigating to the lower layers. By using this machine, you can break the hard layers into small pieces, so soil can absorb and save the water easier.

Specifications

- Long time life (very low depreciation)
- Cheap and affordable parts
- Preventing high transit and tillage operations compared to plow and disk
- Better working width and depth in comparison with similar machines
- For ease of use with variety of tractor, the number of blades and distance between them varies.



مدل Model	قدرت دستگاه Power (HP)	عرض دستگاه Width (mm)	تعداد سوک No. of lade	وزن Weight (KG)	عمق کار Working Depth (CM)	فاصله بین سوک ها Space of body (CM)
KCH 5	50-70	150	5	550		
KCH 7	60-80	200	7	635	20-45	52
KCH 9	80-100	250	9	720		

چیزل پکر

شناخت و کاربرد

پس از گذشت زمان در زیر سطح رویی خاک یک لایه بسیار سخت شکل می گیرد که در هنگام آبیاری و یا بارش باران از نفوذ آب به داخل زمین و ذخیره شدن آن جلوگیری می کند. با کمک دستگاه چیزل غلطکی می توان لایه سخت خاک را به تکه های کوچک و قابل نفوذ تبدیل نمود که باعث حرکت و ذخیره شدن آب در میان لایه های زیرین خاک می گردد.

ویژگی ها

- استهلاک بسیار کم
- تجهیزات ارزان و قابل دسترسی
- جلوگیری از تردد زیاد و عملیات خاکورزی در مقایسه با گاو آهن و دیسک
- نسبت به ادوات مشابه، این دستگاه دارای عرض و عمق کار بیشتری می باشد.
- متغیر بودن تعداد تیغه و فاصله بین آن ها به دلیل سهولت کار با انواع تراکتور

سمپاش



Basic and Hydraulic Boom Sprayer

Universal Atomizer Sprayer (Impeler Fan)

Atomizer Sprayer equipped with sensor (Automatic)

Farm Sprayer (Turboliner)

Hydraulic Turbine Boom Sprayer

Lance Sprayer

سمپاش بوم دار ساده و هیدرولیکی

سمپاش اتومايزر عمومي (فن پروانه ای)

سمپاش اتومايزر سنسور دار هوشمند

سمپاش توربینی زراعی توربولاینر

سمپاش بوم دار هیدرولیکی توربینی

سمپاش لانس دار

Agricultural Sprayer



Basic and Hydraulic Boom Sprayer

Recognition & Application

This machine is used for spraying pesticides, insecticides, fungicides and herbicides in farms. It is a really unique machine in terms of unity spraying of liquid.

Sprayers based on working width

- Professional Hydraulic with 12,15,18,24 & 28 (m) working width.
- Professional Hydraulic and Mechanical Turbine with 18,24 & 28 (m) working width.
- Basic Mechanical with 8,10,12 & 14 (m) working width.

Types of sprayers based on way of attaching

- Mounted with 400,600,800 & 1000 Lit. Tanks
- Trailed with 1000,2000,3000 & 4000 Lit. Tanks

Specifications

- The polyethylene tank is made of three pieces:
 1. Main tank
 2. Hand washing tank
 3. Washing circuit tank
- Anti drip nozzles (preserving environment)
- Equipped with pressure filter to prevent nozzle blocking during operation
- Equipped with suction tank filler (No connection between solution tank & water resources)
- Equipped with multi way nozzles to have easy selection up to type of product & amount of solution needed
- Hydraulic agitator to have unity solution during spraying



سمپاش بوم دار ساده و هیدرولیکی

شناخت و کاربرد

این سمپاش جهت مبارزه با انواع آفات و بیماری‌ها و علف‌های هرز مورد استفاده قرار گرفته و از نظر یکنواختی پاشش محلول واقعاً بی‌نظیر می‌باشد.

انواع سمپاش از لحاظ عرض کار

- حرفه ای هیدرولیکی با عرض کار ۱۲،۱۵،۱۸،۲۴ و ۲۸ متر
- حرفه ای هیدرولیکی توربینی با عرض کار ۱۸،۲۴ و ۲۸ متر
- ساده مکانیکی با عرض کار ۸،۱۰،۱۲ و ۱۴ متر

انواع سمپاش از لحاظ نحوه اتصال

- سوار شونده در ظرفیت‌های ۴۰۰، ۶۰۰، ۸۰۰ و ۱۰۰۰ لیتری
- کششی در ظرفیت‌های ۱۰۰۰، ۲۰۰۰، ۳۰۰۰ و ۴۰۰۰ لیتری

ویژگی‌های سمپاش

- مخزن پلی اتیلن ۳ تکه شامل:
 ۱. مخزن اصلی
 ۲. مخزن شستشوی دست
 ۳. مخزن شستشوی مدار
- مجهز به نازل‌های ضد چکه (حفظ محیط زیست)
- مجهز به صافی فشار جهت جلوگیری از گرفتگی نازل‌ها
- مجهز به پرکن مخزن مکشی (عدم ارتباط مخزن محلول با منابع آب)
- مجهز به نازل‌های چندتایی به منظور انتخاب آسان نوع نازل با توجه به نوع محصول و میزان محلول مورد نیاز
- مجهز به همزن هیدرولیکی به منظور یکنواختی محلول در زمان عملیات محلول پاشی



Basic Boom Sprayer

سمپاش بوم دار ساده

مدل Model	ظرفیت مخزن Tank Capacity (Lit.)	عرض کار Working Width (M)	توربین Turbine	سیستم /System		تعداد نازل ها No. of Nuzzles
				مکانیکی Mechanical	هیدرولیکی Hydraulic	
KSB400	400	8-10-12		●		16-20-24
KSB600	600	8-10-12		●		16-20-24
KSB800	800	8-10-12		●		16-20-24
KSB1000	1000	8-10-12		●		16-20-24

Hydraulic Boom Sprayer (Mounted)

سمپاش بوم دار حرفه ای هیدرولیکی

مدل Model	ظرفیت مخزن Tank Capacity (Lit.)	عرض کار Working Width (M)	توربین Turbine	سیستم /System		تعداد نازل ها No. of Nuzzles
				مکانیکی Mechanical	هیدرولیکی Hydraulic	
KSBH400	400	12-15-18			●	24-30-36
KSBH600	600	12-15-18			●	24-30-36
KSBH800	800	12-15-18			●	24-30-36
KSBH1000	1000	12-15-18			●	24-30-36



Universal Atomizer Sprayer

Impeler Fan

Recognition & Application

This machine is used for combating all kinds of pests and diseases. It can be used for spraying liquid in mechanized orchards like citrus pistachio, peach, olive, apple and etc.

Advantages

- ▶ Preserving environment
- ▶ Increasing spraying speed up to 7 times
- ▶ Reducing spraying costs by decreasing labor force
- ▶ Unity of spraying due to uniform diameter of drop solution & eliminating human fault during spraying
- ▶ Reducing the amount of consumed solution about 50% in comparison with trailed sprayers and have no solution drip on the ground

This machine is manufactured in two different types:

1. Trailed (one point linkage)
2. Mounted (three point linkage)



سمپاش اتومايزر

گروه فن پروانه ای

شناخت و کاربرد

این سمپاش جهت مبارزه با انواع آفات و بیماری‌ها و همچنین محلول پاشی در کلیه باغات مکانیزه مرکبات، پسته، هلو، زیتون، سیب و غیره مورد استفاده قرار می‌گیرد.

مزایا

- ▶ حفظ محیط زیست
- ▶ افزایش سرعت عملیات محلول پاشی تا ۷ برابر
- ▶ کاهش هزینه سمپاشی با کم کردن نیروی کارگری
- ▶ یکنواختی عملیات محلول پاشی به دلیل یکنواختی قطر ذرات محلول و حذف خطای انسانی در محلول پاشی
- ▶ کاهش مصرف محلول به میزان حدود ۵۰٪ در مقایسه با سمپاش‌های لانس‌دار و عدم ریزش محلول روی زمین

انواع سمپاش

۱. کششی یا چرخدار (اتصال یک نقطه)
۲. سوار شونده (اتصال سه نقطه)



Type 1: Mounted sprayer

تیپ ۱: سمپاش گروه سوار شونده

مدل سوار شونده Mounted Model	دبی پمپ Delivery (L / min)	قطر فن Fan Diam (mm)	قدرت دستگاه Power (HP)	جابجایی هوا Air delivery (m/h)	حداکثر طول / حداکثر ارتفاع L Max / H Max (M)	تعداد سرعت گیرکس No.Speed	تعداد نازل دوتایی No. Of Double Jets
KSO 400 Lit.	90	700 Nylon	20-30	23000	10-12 / 5-6	2	10/12
KSO 600 Lit.	90	700 Nylon	35-40	31000	10-12 / 5-6	2	12/14
	120	800.8 Nylon	40-50	53000	12-14 / 60-7.5	2	14/16
KSO 800 Lit.	120	700 Nylon	40-50	53000	10-12 / 5-6	2	14/16
	120	800 Nylon	50-70	57000	12-14 / 6-8	2	14/16

Type 2: Trailed sprayer

تیپ ۲: سمپاش کششی

مدل کششی Trailed Model	دبی پمپ Delivery (L / min)	قطر فن Fan Diam (mm)	قدرت دستگاه Power (HP)	جابجایی هوا Air delivery (m/h)	حداکثر طول / حداکثر ارتفاع L Max / H Max (M)	تعداد سرعت گیرکس No.Speed	تعداد نازل دوتایی No. Of Double Jets
KSO 1000 Lit.	120	700 Nylon	25-45	31000	10-12 / 5-6	2	10/12
	120-160	800 Nylon	30-55	53000	12-14 / 6-7.5	2	14/16
KSO 2000 Lit.	120-160	700 Nylon	35-70	53000	12-14 / 6-7.5	2	14/16
	160	800.8 Nylon	40-85	67000	14-16 / 6-8	2	16/16



سمپاش اتومايزر سنسور دار هوشمند

شناخت و کاربرد

این دستگاه علاوه بر ویژگی‌های سمپاش توربینی باغی معمولی مجهز به سنسور هوشمند تشخیص نیز می‌باشد. با توجه به داشتن سنسور فراصوتی دامنه درخت توسط دستگاه مشخص می‌گردد و تنها خود درخت سمپاشی یا محلول پاشی انجام می‌شود. با نصب سنسور آتراسونیک مصرف محلول حدود ۴۰٪ نسبت به فن معمولی و نسبت به روش لانس حدود ۷۰٪ کاهش می‌یابد. در این روش فاصله بین درخت‌ها محلول پاشی نمی‌شود.

Atomizer Sprayer equipped with sensor (Automatic)

Recognition & Application

Not only this machine has the benefits of Orchard Turbine Sprayer, but also it is equipped with sensors. By the benefits of ultrasonic sensor, the solution is just sprayed when the machine approached to the tree, not the distance between the trees. By using ultrasonic sensor, solution can be saved up to 40% in fan sprayers and up to 70% in lanced sprayers. Distance between trees are not sprayed in this method.



Atomizer Sprayer equipped with **sensor (Automatic)**



Farm Sprayer

Turboliner

Recognition & Application

This machine is used for combating all kinds of pests on tall trees like palm trees and farms. It is used for spraying in large scale for combating pests like wheat and grasshopper.

Advantages

- ▶ Preserving environment
- ▶ Reducing spraying costs by decreasing labor force
- ▶ Increasing spraying speed up to 7 times (replacing air sprayer)
- ▶ Uniformity of spraying due to unity drops diameter of solution & eliminate human fault in the spraying
- ▶ Reduces the amount of consumed solution about 50% in comparison with trailed sprayers and have no solution drip on ground



سمپاش توربینی زراعی

توربولاینر

شناخت و کاربرد

این سمپاش جهت مبارزه با انواع آفات و بیماری ها در کلیه مزارع، درختان بلند نظیر نخل ها و نیز محلول پاشی در سطح وسیع برای مبارزه با آفات نظیر سن گندم، ملخ و غیره کاربرد فراوان دارد.

مزایا

- ▶ حفظ محیط زیست
- ▶ کاهش هزینه سمپاشی با کم کردن نیروی کارگری
- ▶ افزایش سرعت عملیات محلول پاشی تا ۷ برابر (جایگزین هواپیمای سمپاش)
- ▶ یکنواختی عملیات محلول پاشی به دلیل یکنواختی قطر ذرات محلول و حذف خطای انسانی در محلول پاشی
- ▶ کاهش مصرف محلول به میزان حدود ۵۰٪ در مقایسه با سمپاش های لانس دار و عدم ریزش محلول روی زمین



Type 1: Mounted Sprayer

تیپ ۱: سمپاش گروه سوار شونده

مدل سوار شونده Mounted Model	دبی پمپ Delivery (L / min)	قطر فن Fan Diam (mm)	قدرت دستگاه Power (HP)	حداکثر طول / حداکثر ارتفاع L Max / H Max (M)	تعداد سرعت گیربکس No. Speed	تعداد نازل No. Of Nuzzles
400 Lit.	90	400	55-65	20-35/12-18	2	9
		440	65-90	35-45/18-25	2	9
600 Lit.	90	400	55-65	20-35/12-18	2	9
		440	65-90	35-45/18-25	2	9
800 Lit.	90	400	65-85	20-35/12-18	2	9
		440	70-95	35-45/18-25	2	9

Specification of Canon Sprayers

مشخصات توربین مزارع (فن کانون)

انواع هواکش Blowers Group	قطر فن Fan Diam (mm)	قطر خروجی Exit Diam (mm)	RPM	سرعت باد Air speed (m/sec)	جابجایی هوا Air delivery (m³h)	قدرت دستگاه Power (HP)	RPM	سرعت باد Air speed (m/sec)	جابجایی هوا Air delivery (m³h)	قدرت دستگاه Power (HP)
فن سانتریفوژ ۲ سرعت 2 Speed Centrifugal Fan	400 16"	300	1890	40	13000	19	2440	53	17200	38
فن سانتریفوژ ۲ سرعت 2 Speed Centrifugal Fan	440 17"	300	1890	55	17800	24	2440	70	22700	56
فن سانتریفوژ ۲ سرعت 2 Speed Centrifugal Fan	480 19"	300	1890	57	18500	32	2440	80	26000	75



Type 2: Trailed Sprayer

تیپ ۲: سمپاش گروه کششی

مدل کششی Trailed Model	دبی پمپ Delivery (L / min)	قطر فن Fan Diam (mm)	قدرت دستگاه Power (HP)	حداکثر طول / حداکثر ارتفاع L Max / H Max (M)	تعداد سرعت گیربکس No. Speed	تعداد نازل No. of Nuzzles
KST1000 Lit.	120	400	35-60	20-35/12-18	2	9
		440	65-90	35-45/18-25	2	9
KST 2000 Lit.	120	440	70-95	35-45/18-25	2	9
		480	85-110	45-60/25-30	2	9
KST 3000 Lit.	120	440	80-100	35-45/18-25	2	9
		480	85-100	45-60/25-30	2	9



Hydraulic Turbine Boom Sprayer

Recognition & Application

This machine is used for Spraying pesticides, insecticides and fungicides as well as herbicides in farms. It is a unique machine in uniform spraying. The major advantage of this machine in comparison with other types of boom turbine sprayers is the prevention of solution drift in a windy area.

Types of sprayers base on working width

- ▶ Boom Turbine with working width 18, 24 and 28 meter.

Type of sprayers base on way of attaching

- ▶ Trailed with 1000, 2000, 3000, 4000 lit tanks.

مدل Model	ظرفیت مخزن Tank Capacity (Lit.)	عرض کار Working Width (M)	توربین Turbine	سیستم / System		تعداد نازل ها No. of Nuzzles
				مکانیکی Mechanical	هیدرولیکی Hydraulic	
KSBA 1000	1000	18-24-28	●	●	●	36-48-56
KSBA 2000	2000	18-24-28	●	●	●	36-48-56
KSBA 3000	3000	18-24-28	●	●	●	36-48-56
KSBA 4000	4000	18-24-28	●	●	●	36-48-56

سمپاش بوم دار هیدرولیکی توربینی

شناخت و کاربرد

این سمپاش جهت مبارزه با انواع آفات و بیماری ها و علفهای هرز مورد استفاده قرار گرفته و از نظریکنواختی پاشش محلول واقعا بی نظیر است. مزیت عمده این سمپاش نسبت به دیگر سمپاش های بوم دار بدلیل ایجاد پرده ای از هوادر مناطق باد خیز از باد بردگی محلول جلوگیری می کند.

انواع سمپاش از لحاظ عرض کار

- ▶ بوم دار توربینی با عرض ۱۸، ۲۴ و ۲۸ متر.

انواع سمپاش از لحاظ نحوه اتصال

- ▶ کششی در ظرفیت های ۱۰۰۰، ۲۰۰۰، ۳۰۰۰ و ۴۰۰۰ لیتری





Lance Sprayer

Recognition & Application

This type of sprayer is used to fight all kinds of pests and diseases in all gardens and fields, as well as washing and disinfecting livestock and poultry units, as well as spraying and fighting pests in greenhouse halls.

Types of sprayers in terms of use

- ▶ Tractor based sprayer
- ▶ Motor based sprayer
- ▶ Electric based sprayer (for greenhouse)

Types of Lance sprayer in terms of connection:

- ▶ Mounted (three point connection) in capacities of 800, 600, 400, 200 liters
- ▶ Pulling (one point connection) in capacities of 1000 and 2000 liters



سمپاش لانس دار

شناخت و کاربرد

این نوع سمپاش جهت مبارزه با انواع آفات و بیماری ها در کلیه باغات و مزارع و نیز شستشو و ضد عفونی واحد های دامداری و مرغداری و همچنین جهت محلول پاشی و مبارزه با آفات در سالن های گلخانه مورد استفاده قرار می گیرد.

انواع سمپاش از لحاظ کاربری

- ▶ سمپاش مدل تراکتوری
- ▶ سمپاش مدل موتوری
- ▶ سمپاش مدل برقی (مخصوص گلخانه)

انواع سمپاش لانس دار از لحاظ اتصال

- ▶ سوار شونده (اتصال سه نقطه) در ظرفیت های ۸۰۰، ۶۰۰، ۴۰۰، ۲۰۰ لیتری
- ▶ کششی (اتصال یک نقطه) در ظرفیت های ۱۰۰۰ و ۲۰۰۰ لیتری

مدل سمپاش Model	تعداد لانس No. of lances	تعداد کلاف شیلنگ No. of hose reels (meter)	نوع پمپ pump type	وزن دستگاه weight device (Kg)	ارتفاع دستگاه Device height (Cm)	عرض دستگاه Device width (Cm)	طول دستگاه Device Length (Cm)
KSL 1000	2	2 x 50	دیفراگمی	454	140	135	324
KSL 2000	2	2 x 50	دیفراگمی	570	150	160	375

نوع Type	دیفراگم پمپ No. of diaph	دبی پمپ لیتر/دقیقه Delivery (L/min) (GPM)	واحد فشار Pressure unit (bar) (psi)	قدرت Power (HP)	دور دستگاه RPM	وزن weight (Kg)	ارتفاع height (mm)	عرض width (mm)	طول Length (mm)	مکش suction (mm)	خروجی outlet (mm)		
AR 503	3	55	14.5	40	580	5.2	550	13	362	326	345	30	3/4" G(M)
AR 713	3	71	18.7	40	580	8.6	550	20	350	335	409	40	3/4" G(M)
AR 813	3	81	21.5	40	580	9.5	550	25	370	355	410	40	3/4" G(M)
AR 1203	3	116.3	30.7	50	725	13.7	550	31.2	378	386	427	40	3/4" G(M)

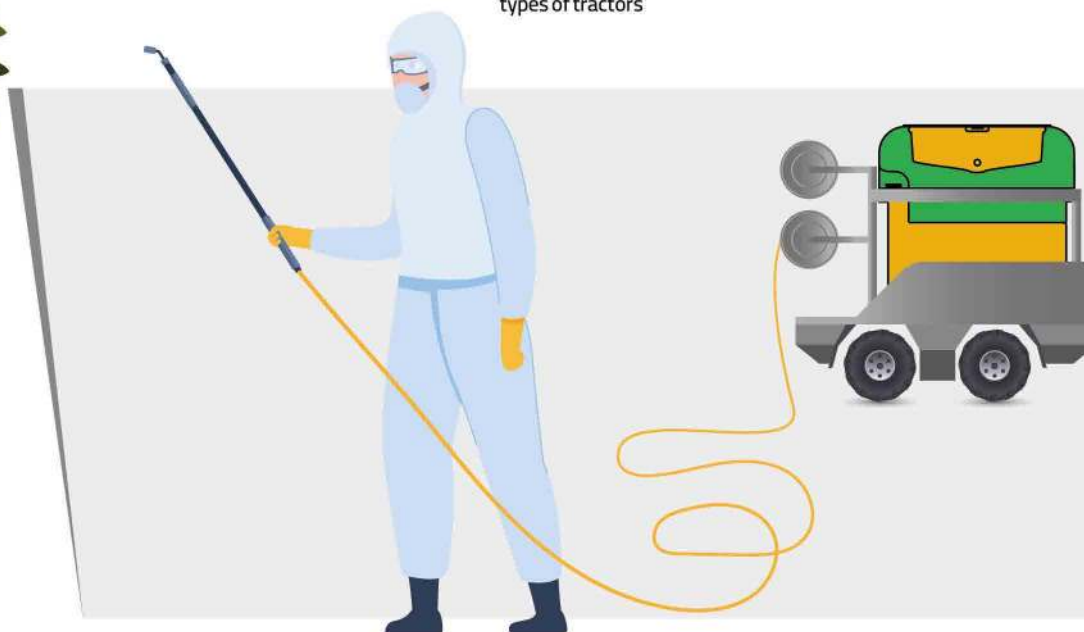

ویژگی‌های سمپاش

- همزن هیدرولیکی
- شیلنگ جمع کن قرقره ای
- مخزن پلی اتیلن ۳ تیکه

(مخزن اصلی، مخزن شستشوی دست، مخزن شستشوی مدار انتخابی)

مجهز به پرکن مکشی (فاقد آلودگی محیط زیست)

مجهز به جک چرخدار جهت سهولت تنظیم ارتفاع در زمان اتصال به تراکتور و جابجایی

مالبند و اکسل قابل تنظیم (اینورسال) که اتصال سمپاش به انواع تراکتور را

امکان پذیر می سازد

Specifications

- Hydraulic stirrer
- Reel hose
- Three-piece polyethylene tank
- Equipped with a suction filler (non-polluting)
- Equipped with a wheeled jack for ease of height adjustment when connecting to the tractor and moving
- Adjustable axle and drawbar (inversal) that enables the connection of the sprayer to all types of tractors

خردکن‌ها



Arm Based Offset Stalk Shredder

ساقه خردکن آفست مفصلی باغی و زراعی

Multi-Purpose Stalk Shredder
Special for Light Tractors 20-45 Hp

ساقه خردکن چند منظوره باغی
مخصوص تراکتورهای سبک ۲۰-۴۵ قوه اسب بخار

Multi-Purpose Stalk Shredder
Special for Medium and Semi-Heavy Tractors 40-100 Hp

ساقه خردکن چند منظوره باغی و زراعی
مخصوص تراکتورهای متوسط و نیمه سنگین ۴۰-۱۰۰ قوه اسب

Cultivation Stalk Shredder
Special for Medium and Semi-Heavy Tractors 75-120 Hp

ساقه خردکن زراعی
مخصوص تراکتورهای متوسط و نیمه سنگین ۷۵-۱۲۰ قوه اسب بخار

Wood Chipper

سرشاخه خردکن (چیپر)

Shredders



Arm Based Offset Stalk Shredder

Recognition & Application

This Machine can be used for shredding twigs pruned stalks and weeds in all gardens. Although offset stalk shredder can be used exactly like other type of stalk shredders, it can be used for shredding the weeds in sloping lands and drainage channel margins.

High maneuverability of this machine helps the operator to use it in different types of garden surfaces in minimum time with highest quality. Great movement in the width and capable of working up to 90 degrees are the other benefits of this machine.

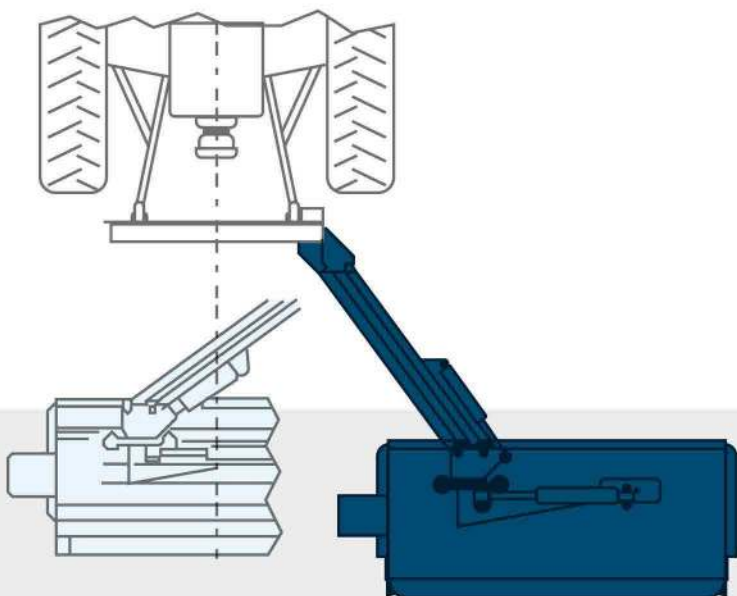

مدل Model	عرض کار برش Cutting Width (CM)	قدرت دستگاه Power (HP)	وزن Weight (KG)	تعداد تیغه No. of Blade	تعداد تیغه No. of Blade			RPM	حداکثر زاویه کار Maximum Working Angle		
					A(CM)	B(CM)	C(CM)		(CM)	(CM)	(CM)
KSH120	120	30-40	345	32	145	75	42	2140	90.2	52.8 102.0	245.5
KSH150	150	35-50	380	40	175	75	42	2140	90.2	55.8 102.0	248.0
KSH180	180	40-55	470	48	200	75	42	2140	90.2	84.3 102.0	276.5
KSH210	210	45-60	510	56	230	75	42	2140	90.2	112.8 102.0	305.5

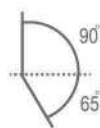

ساقه خردکن آفست مفصلی باغی و زراعی

شناخت و کاربرد

این ماشین برای خرد کردن ساقه‌ها و سرشاخه‌های هرس شده و برای خرد کردن علف‌های هرز در کلیه باغات مورد استفاده قرار می‌گیرد. قابلیت جابجایی فوق‌العاده در عرض و همچنین قابلیت انجام کار عمودی تا زاویه ۹۰ درجه (جوی پشته) نیز از دیگر مزایای دستگاه ساقه خردکن آفست می‌باشد.

ساقه خردکن‌های آفست علاوه بر عملکرد مشابه ساقه خردکن‌های ساده، قابلیت ویژه‌ای در انجام عملیات خرد کردن ساقه‌ها و علف‌های هرز در اراضی شیب‌دار و همچنین حاشیه‌های کانال‌های زهکشی و زیر درختان را دارند. قدرت مانور بالای این دستگاه به کاربر این امکان را می‌دهد تا تمامی بقایای سطوح باغ را در کمترین زمان ممکن و بالاترین کیفیت خرد نماید.





Garden Multi-Purpose Stalk Shredder

Special for Light Tractors 20-45 Hp

Recognition & Application

This machine is used for shredding twigs and pruned stalks of trees such as kiwi, citrus, etc. with diameter of less than 3.5cm. It can also be used for shredding garden weeds.

This mounted type (three point linkage) stalk shredder is attached to front or rear of light and different garden tractors.

Specifications

- Equipped with different and replaceable blades to increase efficiency
- Adjustment of the chopped parts of the ends of the branches by adjusting the distance of the rear cover with the axis of the rotor
- Equipped with side shoes, rollers or wheels on the back to adjust the height of the distance of the blades to the ground

مدل Model	عرض کار برش Cutting Width (CM)	قدرت دستگاه Power (HP)	وزن Weight (KG)	تعداد تیغه No. of Blade	تیمار			RPM
					A(CM)	B(CM)	C(CM)	
KSH120	120	20-25	275	32	145	75	42	2140
KSH150	150	25-30	312	40	175	75	42	2140
KSH180	180	30-40	398	48	200	75	42	2140
KSH210	210	40-45	439	56	230	75	42	2140



ساقه خردکن چندمنظوره باغی

مخصوص تراکتورهای سبک ۲۰-۴۵ قوه اسب بخار

شناخت و کاربرد

این ماشین برای خرد کردن ساقه‌ها و سرشاخه‌های هرس شده باغاتی نظیر کیوی، مرکبات و انواع سیاه ریشه که قطری کمتر از ۳/۵ سانتی متر داشته باشند و نیز برای خرد کردن علف‌های هرز در کلیه باغات مورد استفاده قرار می‌گیرد.

این ماشین به صورت سوارشونده (اتصال سه نقطه) به عقب یا جلوی انواع تراکتورهای باغی قابل نصب می‌باشد.

ویژگی‌ها

- مجهز به تیغه‌های مختلف و قابل تعویض برای افزایش کارایی
- تنظیم قطعات خرد شده سرشاخه‌ها با تنظیم فاصله درپوش عقب با محور روتور
- مجهز به کفشک بغل، غلطک یا چرخ در پشت جهت تنظیم ارتفاع فاصله تیغه‌ها نسبت به زمین



Advantages

- Reducing the cost of collecting the remains of pruning
- Protecting the environment by eliminating the burning of branches
- Improving soil structure by increasing soil organic matter
- Preventing continuous tillage operations to eliminate weeds and maintain soil moisture
- Reducing the population of pests and diseases mechanically when the blades of the chopper stem hit the contaminated remains
- Crushing all the stems and remains of pruning and weeds into very small pieces, in order to speed up their decomposition and turn them into organic fertilizer.

مزایا

- کاهش هزینه جمع آوری بقایای باقی مانده از هرس
- حفظ محیط زیست با حذف آتش زدن سرشاخه ها
- اصلاح ساختمان خاک با افزایش مواد آلی خاک
- جلوگیری از عملیات خاک ورزی مستمر جهت از بین بردن علف های هرز و حفظ رطوبت خاک
- کاهش جمعیت آفات و بیماری ها به صورت مکانیکی در زمان برخورد تیغه های ساقه خرد کن به بقایای آلوده
- خرد کردن کلیه ساقه ها و بقایای باقی مانده از هرس و علف های هرز به قطعات بسیار کوچک ، به منظور تسریع در تجزیه و تبدیل آنها به کود آلی



Multi-Purpose Stalk Shredder

Special for Medium and Semi-Heavy Tractors 40-100 Hp

Recognition & Application

This machine is used for shredding the twigs and pruned stalks of trees such as citrus, pistachio, apple, peach, kiwi fruit, grapes as well as remaining stalks of wheat, cotton, canola (oil seed) and potato. This mounted type stalk shredder is attached to the hydraulic three point linkage at rear or front of a tractor.

- ▶ The BSH125, BSH160 & BSH195 stalk shredders are used for garden and farms.
- ▶ The BSH310, BSH230 & BSH270 stalk shredders are used for farms.

ساقه خردکن چند منظوره باغی و زراعی

مخصوص تراکتورهای متوسط و نیمه سنگین ۴۰-۱۰۰ قوه اسب

شناخت و کاربرد

این دستگاه به منظور خرد کردن سرشاخه و ساقه های هرس شده درختانی نظیر مرکبات، پسته، سیب، هلو، کیوی، انگور و ساقه های محصولات نظیر گندم، پنبه، کلزا و سیب زمینی و... مورد استفاده قرار می گیرد. این دستگاه از نوع سوار شونده بوده و بر روی اتصال سه نقطه هیدرولیک قسمت عقب یا جلوی تراکتور قابل نصب می باشد.

- ▶ ساقه خردکن های مدل KSH125, KSH160, KSH195 مخصوص باغ و مزارع
- ▶ ساقه خردکن های مدل KSH230, KSH270, KSH310 مخصوص مزارع

مدل Model	عرض کار برش Cutting Width (CM)	قدرت دستگاه Power (HP)	وزن Weight (KG)	تعداد تیغه No. of Blade	تیمار			RPM
					A (CM)	B (CM)	C (CM)	
KSH125	125	40-50	488	12-24	145	120	100	1900
KSH160	160	45-60	574	16-32	185	120	100	1900
KSH195	200	50-70	646	20-40	220	120	100	1800
KSH230	235	65-80	780	24-48	250	120	100	1800
KSH270	270	75-90	854	28-56	292	120	100	1800
KSH310	315	80-100	1200	32-64	330	120	115	1800



Advantages

- Using leftovers and chopped stems as organic fertilizer
- Saving the cost of collecting pruned stems
- Turning the stem into very small pieces to speed up decomposition and turn into organic fertilizers
- Protecting the environment while preventing possible dangers such as fires of pruned stems

Specifications

- Ability to install different types of blades for different efficiency
- Equipped with side shoe, roller or wheel on the back to adjust the height of the machine blade
- equipped with a drain cap (in the closed state for more and better grinding and in the open state for less grinding and quick discharge)
- Equipped with spreading vanes (these vanes are installed on the door for uniform distribution of chopped stalks when emptying from the machine)

مزایا

- استفاده از بقایا و ساقه های خرد شده به عنوان کود آلی
- صرفه جویی در هزینه جمع آوری ساقه های هرس شده
- تبدیل ساقه به تکه های بسیار کوچک جهت تسریع در تجزیه و تبدیل به کود های آلی
- حفظ محیط زیست ضمن جلوگیری از خطرات احتمالی مانند آتش سوزی ساقه های هرس شده

ویژگی ها

- قابلیت نصب انواع تیغه برای کارآیی مختلف
- مجهز به کفشک بغل، غلطک یا چرخ در پشت جهت تنظیم ارتفاع تیغه دستگاه
- مجهز به دریوش تخلیه (در حالت بسته به منظور خرد کردن بیش تر و بهتر و در حالت باز به منظور خرد کردن کمتر و تخلیه سریع)
- مجهز به پره های پخش کننده (این پره ها جهت توزیع یکنواخت ساقه های خرد شده هنگام تخلیه از دستگاه بر روی درب نصب می شود)



ساقه خردکن زراعی

مخصوص تراکتورهای متوسط و نیمه سنگین ۱۲۰-۷۵ قوه اسب بخار

شناخت و کاربرد

این دستگاه به منظور خرد کردن بقایای باقی مانده پس از برداشت محصولات زراعی نظیر گندم، ذرت، سویا، پنبه، کلزا و ... مورد استفاده قرار می‌گیرد. این دستگاه هنگام کار بصورت سوارشونده (اتصال سه نقطه) و به جهت عرض کار زیاد هنگام حمل و نقل بصورت کششی (اتصال یک نقطه) به راحتی قابلیت تغییر را دارد. به دلیل عرض کار زیاد، انتقال نیرو از گیربکس به محور خردکن به منظور یکنواختی نیرو در عرض کار و افزایش کارایی در خرد کردن بقایا از دو سمت دستگاه انجام می‌شود.

ویژگی‌ها

- مجهز به تیغه‌های مختلف و قابل تعویض به منظور افزایش کارایی
- مجهز به کفشک‌های بغل، غلطک یا چرخ در پشت جهت تنظیم ارتفاع دستگاه
- مجهز به پره‌های پخش کننده به منظور پخش یک نواخت بقایای خرد شده در سطح مزرعه
- تنظیم میزان خرد کردن بقایا با کم و زیاد نمودن فاصله درپوش پشت دستگاه با محور خردکن

Cultivation Stalk Shredder

Special for Medium and Semi-Heavy Tractors 75-120 Hp

Recognition & Application

This device is used for shredding the remnants of crops post harvesting such as: wheat, aize, cotton, soya and canola(oil seed) and etc which is manufactured in two models:

- Mounting on the three point linkage of the tractor
- Trailed (using wheel)

Due to large working width, there is power transmission from gearbox to the machine rotor through both sides which is useful for better shredding of the remnants, uniform power distribution & increase efficiency.

Specifications

- Equipped with different blades which are changeable in order to increase efficiency.
- Equipped with side height adjustment skids, rollers or wheels to adjust the height of the machine during operation.
- Equipped with spinning blades for unity distribution of remnants in the farm.
- Adjust the remnant shredding intensity by increasing or decreasing distances between discharge cap & cutting axis.

مدل Model	عرض کار برش Cutting Width (CM)	قدرت دستگاه Power (HP)	وزن Weight (KG)	تعداد تیغه No. of Blade	تعداد تیغه			RPM
					A(CM)	B(CM)	C(CM)	
KSH320	320	75-100	1490	36-72	350	175	85	1750
KSH430	430	95-120	1950	44-88	435	190	90	1750



Advantages

- ▶ High efficiency according to the width of the machine
- ▶ Improving soil structure by increasing soil organic material
- ▶ Saving the cost of collecting stems and stubble straw
- ▶ Protecting the environment and preventing possible dangers such as farm fires
- ▶ easy application of planting steps after using machines (without tillage)
- ▶ Crushing all the stems and residues and stubble left after harvesting crops into very small pieces, in order to speed up their decomposition and turning them into organic fertilizer.

مزایا

- ▶ راندمان کاری بالا با توجه به عرض دستگاه
- ▶ اصلاح ساختمان خاک با افزایش مواد آلی خاک
- ▶ صرفه جویی در هزینه جمع آوری ساقه ها و گاه گلش زراعی
- ▶ حفظ محیط زیست و جلوگیری از خطرات احتمالی مانند آتش سوزی مزارع
- ▶ بکارگیری آسان مراحل کاشت بعد استفاده از دستگاه های (بدون خاک ورزی)
- ▶ خرد کردن کلیه ساقه ها و بقایا و گاه گلش باقی مانده پس از برداشت محصولات زراعی به قطعات بسیار کوچک ، به منظور تسریع در تجزیه و تبدیل آن ها به کود آلی .



Wood Chipper

Recognition & Application

With regard to its various models this machine can be used for grinding woods and pruned stalks of trees with different sizes. Meanwhile, by adding extra option, it can be equipped with a leaf sucker to collect the leaves from the ground.

This machine is available in three models:

1. Electric based
2. Engine based
3. Tractor based



سرشاخه خردکن (چیپر)

شناخت و کاربرد

این ماشین با توجه به انواع مدل‌های آن، قابلیت خرد کردن هر نوع چوب ضایعاتی و شاخه‌های هرس شده درختان را داشته و همچنین با نصب مکنده بر روی این دستگاه می‌توان از آن به منظور جمع‌آوری برگ‌های روی زمین نیز استفاده نمود که دارای ۳ مدل می‌باشد.

مدل‌ها عبارتند از:

۱. چیپر مدل برقی
۲. چیپر مدل موتوری
۳. چیپر مدل تراکتوری



Specifications

- ▶ easy usage
- ▶ Less power
- ▶ Small & lightweight
- ▶ Reducing production costs and manpower
- ▶ decreasing pruning residues with this machine
- ▶ Adjustable hydraulic input system based on diameter of the stalk
- ▶ The ability to chop branches from 2-15 cm in size
- ▶ Usinig remaind pruned branches as fuel, flammable materials or as organic material in soil
- ▶ Equipped with a high immune system, cutting power in order to prevent user from injury

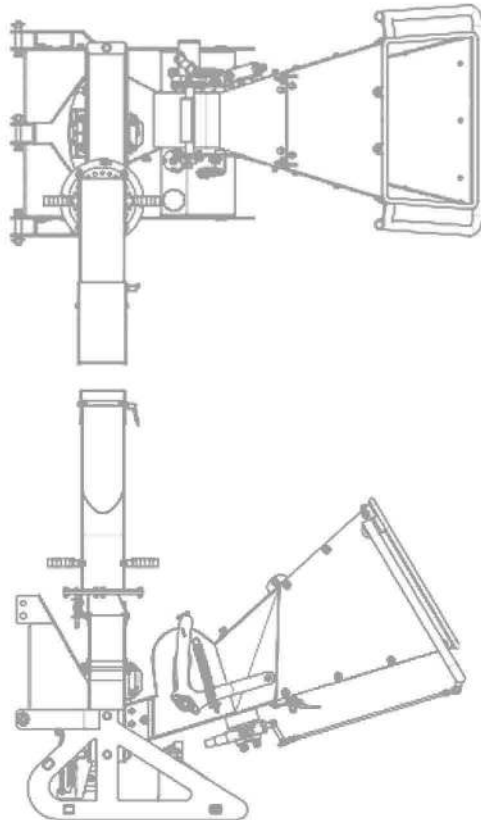

ویژگی‌ها

- ▶ کاربری آسان
- ▶ توان مورد نیاز کم
- ▶ کوچک و سبک بودن
- ▶ کم کردن هزینه‌های تولید (کاهش نیروی انسانی)
- ▶ کاهش بازمانده‌های هرس با استفاده از این دستگاه
- ▶ سیستم تغذیه هیدرولیکی قابل تنظیم متناسب با قطر ساقه‌ها
- ▶ قابلیت خرد کردن شاخه‌ها از سایز ۱۵-۲ سانتی متر
- ▶ استفاده از بازمانده‌های هرس به عنوان سوخت، مواد آتش‌زا و یا به عنوان ماده آلی در خاک
- ▶ دارای سیستم ایمنی بالا جهت قطع نیرو به منظور جلوگیری از آسیب دیدگی کاربر ماشین



Other
Machines

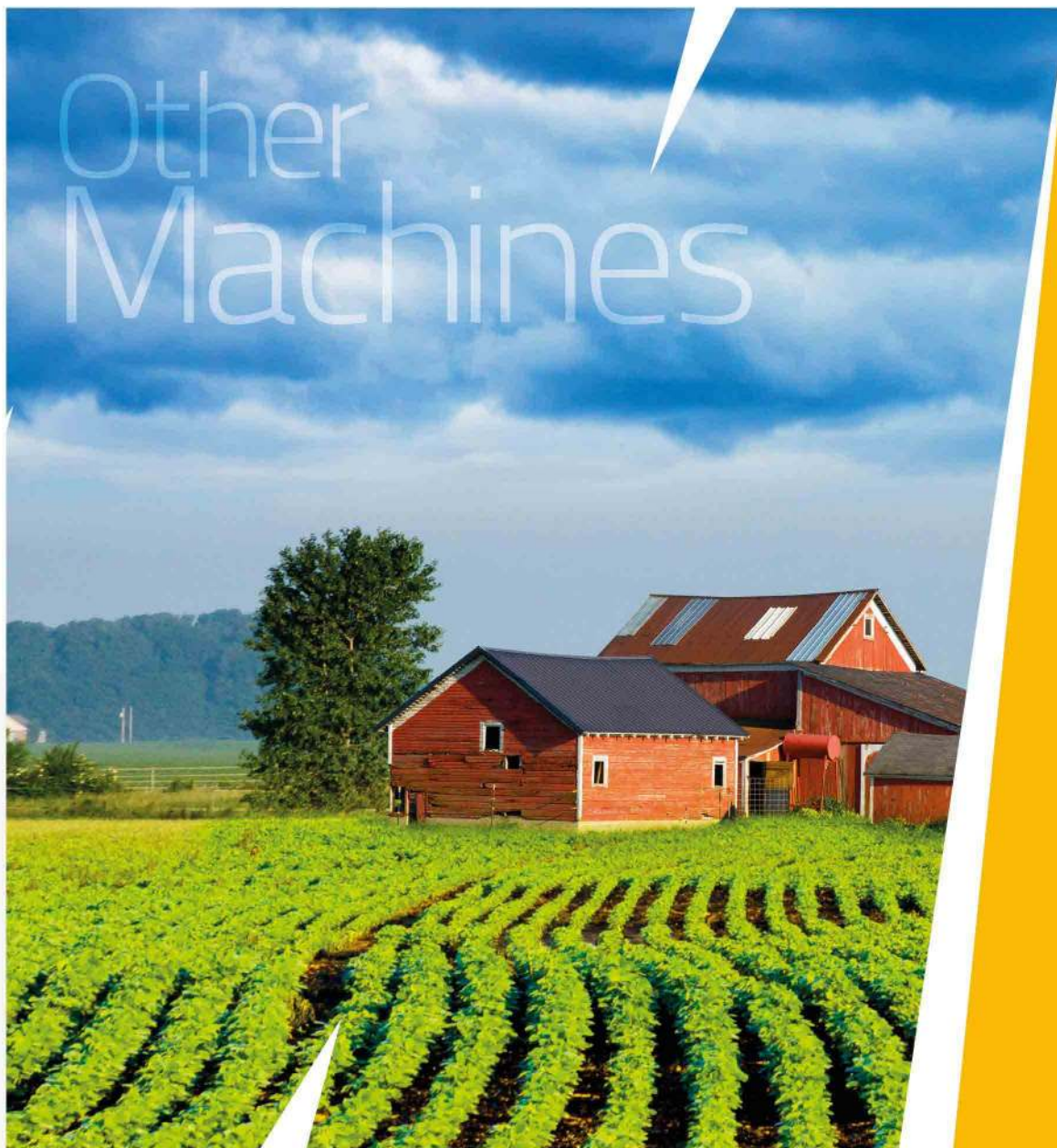

ماشین‌های متفرقه

جرثقیل هیدرولیکی پشت تراکتوری

Rear Hydraulic Crane Arm

Rear Hydraulic Crane

Recognition & Application

This machine is mounted on different types of tractors in order to load and move objects. It is attached to the three point linkage and lift the goods with the help of tractor hydraulic output.

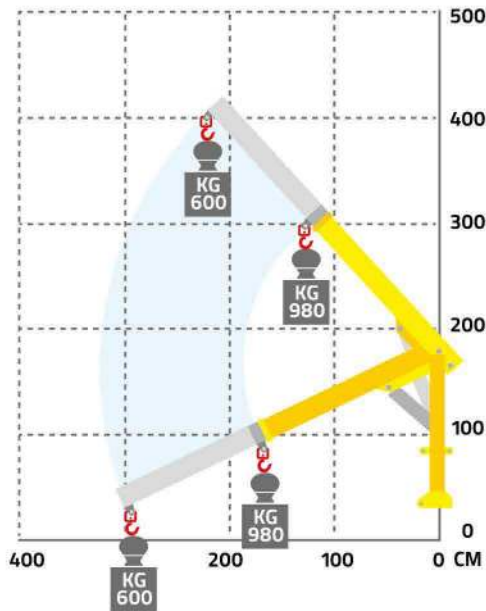

جرثقیل هیدرولیکی پشت تراکتوری

شناخت و کاربرد

این ماشین برای جابجایی اشیاء و کالا مورد استفاده قرار گرفته و بصورت سوارشونده (اتصال سه نقطه) به انواع تراکتور نصب می‌شود و با کمک خروجی هیدرولیک تراکتور در دو جهت افقی و عمودی (سیستم تلسکوپی) می‌تواند اجسام را بلند و جابجا نماید.



مدل Model	(KG)	(CM)	(KG)
KHRD1000	1000	20-400	250



Manufacturer of
agricultural machinery
Sorting & packing machines
for fruits & vegetables



سورتینگ و بسته بندی

Washing, Disinfection, Waxing & Grading Machine

Apple sorting machine

Electronic fruit grading machine

Fruit Grading Machine for Fuzzy and Sensitive fruits

Vegetables sorting machine (potato, carrot, and etc...)

Electro-Pneumatic weighing machine

Lime Sorting Machine

Moving Sorting

Heat treatment Machine

Fruit Basket Washing Machine

Fruit/Citrus Nylon Packing Machine

Nylon Filling Machine

Fruit/Citrus Nylon Removal Machine

Fruit cellophane wrapping machine

Packaging machine

Fruit Carton Montaging Machine

Label Dispenser

Greenhouse Lifter

Garden Heater

Fruit Picking and Packing Machine

Stretch pallet

دستگاه شستشو، ضد عفونی، واکس و درجه بندی

سورتینگ سیب درختی

دستگاه درجه بندی الکترونیکی میوه

دستگاه سورتینگ میوه های حساس و پرز دار

دستگاه سورتینگ صیفی جات غده ای (سیب زمینی و هویج)

دستگاه توزین الکتروپنوماتیکی

دستگاه سورتینگ لیمو ترش

سورتینگ سیار

دستگاه گرمادرمانی

دستگاه شستشوی سبد میوه

دستگاه نایلون پیچ میوه و مرکبات

دستگاه نایلون پرکن

دستگاه نایلون بازکن میوه و مرکبات

دستگاه سلفون پیچ میوه

دستگاه بسته بندی

دستگاه فرم دهی کارتن (مونتاژ) کارتن میوه

لیبل زن

ماشین برداشت و داشت محصولات گلخانه ای (بالابر گلخانه ای)

دستگاه گرما ساز باغی

دستگاه برداشت و بسته بندی میوه

استرچ پالت



Sorting & Packaging

Washing, Disinfection, Waxing & Grading Machine

Recognition & Application

It can be designed and built depending on the customer's demand from 2-15 tons per hour and if there is a need for higher tonnages, the output amount can increase based on the customer's demand by making some modifications on the design of machine constructions. It enables the customer to use the machine according to volume of production and investment.

Primary Washing Bath

Since depositing and keeping fruits inside water for a long time spoil them, an effort has been made in this model to put all of the fruits through the exit path, to make them get entirely out. This bath prevents deposition of a fruit, due to its low depth and less water.



دستگاه شستشو، ضد عفونی، واکس و درجه بندی

شناخت و کاربرد

این دستگاه با توجه به نیاز مشتری نسبت به مقدار ظرفیت تولید، از ۲ الی ۱۵ تن در ساعت قابل طراحی و ساخت بوده و چنانچه در آینده نیاز به افزایش میزان ظرفیت دستگاه باشد، با اعمال تغییرات لازم و اضافه نمودن قسمت‌های جدید، مقدار ظرفیت به اندازه مورد نظر افزایش می‌یابد و این امکان را می‌دهد که با توجه به حجم تولید و همچنین میزان سرمایه خود، از این دستگاه استفاده نمائید.

وان شستشوی اولیه

با توجه به اینکه ته نشین شدن و باقیماندن بیش از حد مجاز میوه در آب موجب فساد میوه می‌گردد، در این مدل سعی شده است که تمام میوه‌ها در مسیر خروجی قرار گرفته و تماماً خارج شوند. این وان با توجه به عمق کم خود، آب کمتری نیاز دارد و از ته نشین شدن میوه جلوگیری می‌کند.

برس شستشو

در این مدل قسمت شستشو به دو بخش برس شستشو و برس خشک کن تفکیک شده و کاملاً مجزا از یکدیگر عمل می‌کنند. به این ترتیب دستگاه بازیابی مابین این دو دستگاه و بعد از برس شستشو قرار گرفته و میوه‌های فاسد، بلافاصله پس از برخورد با برس شستشو و قبل از ورود به برس خشک کن شناسایی شده و در بازیابی از مسیر خارج می‌شوند. با این روش ضایعات و میوه‌های فاسد، زود شناسایی شده و از انتقال و آلوده نمودن سایر قسمت‌ها از جمله وان رنگ افزائی ضد عفونی جلوگیری می‌شود.

Washing

In this model washing section is divided into two parts: Washing Brush and Drying Brush. These two brushes work separately. The inspection part is placed between these two parts and after the washing brush, so that the decayed fruits and residues are detected after contacting with the washing brushes and before entering the drying brush section. They are removed out of the path in inspection part. This method prevents infecting other parts including the color bath.

میز بازیابی

در این قسمت با استفاده از چرخ دنده‌هایی که در دو طرف رولیک‌ها تعبیه شده، کلیه رولیک‌ها بدون مکث به چرخش درآمده و بدینوسیله میوه به حالت دورانی از تمام جهات در معرض دید اپراتور قرار می‌گیرد. همچنین با در نظر گرفتن مسیر مخصوص ضایعات، کلیه ضایعات بدون برخورد با سایر میوه‌ها به سرعت خارج می‌گردند.

Inspection

In this section, by the benefits of placing gears in both sides of the conveyor, the conveyors can turn rotationally, causing the fruits rotate in every sides, then the inspector can check them easily. By considering the special output, residues leaves the machine without any contact with fruits.



Washing, Disinfection, Waxing & Grading Machine

Absorbent Brush

In this section, all of the fruits were washed and inspected in the first section, are dried up by the fans. This action, brightens the fruits' surface and prepares them for wax spraying.



دستگاه شستشو، ضد عفونی، واکس و درجه بندی

برس نمگیر

در این قسمت میوه‌هایی که در مرحله یک شسته شده و مورد بازرسی قرار گرفته، تا حد زیادی توسط فن‌های تعبیه شده خشک و ظاهر میوه پرداخت شده و آماده برای عملیات پاشش واکس می‌گردد.



Disinfector and Elevator Machine

The advanced technology and unique design of this machine capable us to use it in two modes at the same time.

- ▶ **General Mode:** In this way, all the fruits pass their way from the top of aluminium rollers and this part can be used as an inspection table as well.
- ▶ **Disinfecting Mode:** In this mode, the table rotation is reversed. The fruits pass through bottom of the table, and inside the warm water bath where the disinfection solution is placed. According to the adjustable temperature of the solution and the time of passing the fruits in the system, the best quality can be reached. Temperature uniformity of the whole path is controlled by an electronic sensor, and will remain steady even by sudden changes; these are some typical privileges of this machine. It is noteworthy that: this machine can be used for the purpose of standard and healthy color adding system of the fruits which have weak color.

دستگاه ضد عفونی کننده و بالابر

تکنولوژی پیشرفته و طراحی منحصر به فرد این دستگاه باعث شده تا بتوانیم همزمان به دو حالت از این دستگاه استفاده نماییم.

- ▶ **حالت عمومی:** در این حالت، میوه نه تنها مسیر عادی خود را از قسمت بالای رولیک‌های آلومینیومی طی می‌کند، بلکه از این قسمت نیز می‌توان به عنوان میز بازرسی استفاده نمود.
- ▶ **حالت ضد عفونی:** در این حالت جهت چرخش میز برعکس شده و میوه از قسمت زیرین دستگاه و از داخل وان آب گرم که محلول ضد عفونی کننده در آن قرار می‌گیرد عبور می‌کند. با توجه به قابل تنظیم بودن دمای محلول و زمان عبور میوه در سیستم می‌توان بهترین کیفیت را لحاظ نمود. یکنواختی دما در کل مسیر که توسط سیستم حسگر الکترونیک کنترل می‌شود و حتی با تغییرات ناگهانی محیط ثابت باقی می‌ماند را می‌توان از امتیازات این دستگاه برشمرد. قابل ذکر است که از این دستگاه می‌توان به عنوان دستگاه رنگ افزائی، جهت افزایش رنگ مرکبات با استفاده از رنگ‌های مجاز بهداشتی و استاندارد استفاده نمود.



Washing, Disinfection, Waxing & Grading Machine

کوره افقی اولیه

دارا بودن تأییدیه از مهندسی زارعی کرج بر مبنای عملکرد خوب کوره را می توان از امتیازات ویژه این کوره برشمرد. تکنولوژی و ساخت این دستگاه بر اساس نگهداری میوه در انبار و سردخانه ها می باشد. به همین دلیل دستگاه به شکلی طراحی گردیده است که در کل مسیر حرکت، هیچگونه ضربه و آسیبی به میوه وارد نشود. از امتیازات دیگر کوره دمای یکنواخت و قابل کنترل با گردش مناسب هوا و همچنین خروج رطوبت است که باعث بهتر خشک شدن و اکس میوه می شود و از دلایل ماندگاری بهتر میوه می باشد.

ضمناً در کوره اولیه با استفاده از چرخ دنده هایی که در دو طرف رولیک ها تعبیه شده است کلیه رولیک ها بدون مکث به چرخش درآمده و بدینوسیله با حرکت میوه به حالت دورانی، تمامی نقاط در مقابل فن ها قرار می گیرند و تمام نقاط میوه به صورت یکنواخت خشک می شود، همچنین در کوره اولیه با استفاده از لامپ UV عملیات قارچ کشی به نحو احسن انجام می گیرد.

Primary Horizontal Oven

The technology and structure of this machine is based on keeping the fruits in stocks and fridges. So, the machine is designed in a way that, on the whole path, the fruits remain safe without any damages. One more privileges of this oven is stable and adjustable temperature with suitable air circulation, also it has the humidity outlet which causes better drying of waxes on fruits and better fruit preservation. Moreover, in the first oven, by the benefits of gears placed in both sides of the rollers, all of the rollers turns simultaneously which causes every parts of the fruits dry up clearly. At the meantime, fungicidal process applies in the first oven by UV lamps.

This oven has an approval from the ZAREI (KARAJ) engineering department for its good performance. These are the special and also the best privileges of this oven. Furthermore fungicidal operation is done in the primary oven by the help of UV lamps.



دستگاه شستشو، ضد عفونی، واکس و درجه بندی

برس آب سرد و نم گیر

این دستگاه در دو حالت قابل استفاده می باشد:

۱. بعد از عملیات رنگ افزایی به سبب بالا رفتن دمای سطح میوه، پاشش آب سرد به روی میوه جهت پایین آوردن دما و یکنواختی سطح رنگ افزایی، ضروری می باشد. ضمناً ابرهای لاتکس تعبیه شده در این دستگاه موجب تسریع در روند جذب قطرات آب و خشک شدن میوه می شوند.
۲. در صورتی که دستگاه ضد عفونی کننده مورد نیاز مشتری نباشد از این دستگاه به عنوان برس خشک کن و پرداخت کننده قبل از واکس می توان استفاده نمود. همانطور که در بالا ذکر شده است وجود ابرهایی از جنس لاتکس در این دستگاه کمک بسیار زیادی به خشک شدن میوه می نماید.

Cold water and Absorber brush

This device can be used in two modes:

1. In order to reduce the surface temperature of fruits and color uniformity of them, cold water spraying is necessary. Moreover, because of utilizing Latex Sponge in this device, water absorption and drying the fruits speed up.
2. When the customer doesn't need disinfecting machine, this item can be used as drying or pre polishing device. As it mentioned in the first part, Latex Sponges speeds up the drying process.



Wax

By the benefits of special design of this machine, spraying nozzles cover each other linearly and angularly. These special nozzles spray the powder without any blind spot. While working, if any nozzle becomes out of order, series of spare nozzles are being designed which will be utilized easily. Formerly, daily washing and cleaning of the wax brush was a problem, but in this model there is a special design available for cleaning the brushes automatically, which removes the remained wax from the brushes completely. Moreover, there is a 200 Lit. tank equipped with a hydraulic agitator and a piston pump which has been designed in order to simple and uniform spraying.

Secondary Horizontal Oven

According to the mechanism used in the ovens, the wind circulation (rotation) has been used uniformly and with a very powerful throw, which makes the fruits dry as well as possible along the way.



واکس

در این سیستم با طراحی خاص، حرکت نازل‌ها به صورت خطی و پاشش آن بصورت مخروط موجب می‌شود که یکدیگر را پوشش داده و عملاً تمام فضای مورد نظر حرکت میوه را در بر می‌گیرند. نوع خاص نازل‌ها نیز، اسپری کردن را طوری انجام می‌دهد که فاقد هرگونه نقطه کور می‌باشد. اگر در حین کار نازل‌ها مشکل پیدا کنند، یکسری نازل یدک طراحی شده که به راحتی وارد عمل می‌شوند. سابقاً یکی از دغدغه‌ها و مشکلات، شستشو و نظافت برس‌های واکس پس از پایان ساعت کاری بوده است. در این مدل با استفاده از طراحی مخصوص، این موضوع مهم را دستگاه به صورت اتوماتیک انجام داده و کلیه برس‌ها را از بقایای واکس پاک و خشک می‌نماید. ضمناً یک عدد مخزن ۲۰۰ لیتری با همزن هیدرولیکی و پمپ پیستونی جهت یکنواختی محلول واکس و پاشش یکنواخت طراحی گردیده است.

کوره افقی ثانویه

با توجه به مکانیزم استفاده شده در کوره‌ها، سیرکوله (چرخش) باد به طور یکنواخت و با پرتاب بسیار قدرتمند به کار گرفته شده است که این امر باعث هرچه بهتر خشک شدن میوه‌ها در طول مسیر می‌شود.



Washing, Disinfection, Waxing & Grading Machine

Mechanical Volumetric Sizing

This device separates fruits based on volume and has the ability to size from 1 to 14 cm based on the guide ruler, and due to the ability to adjust the height of the output conveyors, it prevents the damage caused by falling and hitting the fruit. The height of the conveyor belt can be adjusted according to the type and size of the fruit. This device is able to grade other fruits other than citrus, such as potatoes, carrots, cucumbers and etc.

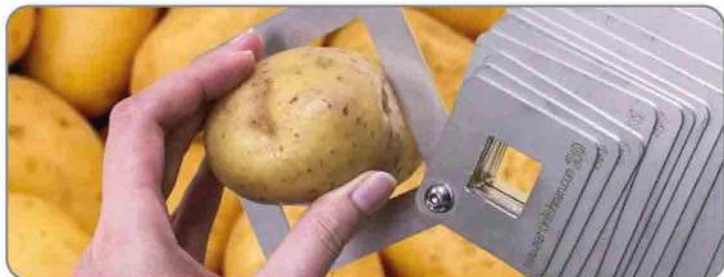

دستگاه شستشو، ضد عفونی، واکس و درجه بندی

سایزینگ حجمی مکانیکی

این دستگاه میوه‌ها را بر اساس حجم، جداسازی می‌نماید و قابلیت سایزبندی از ۱ الی ۱۴ سانتی متر بر اساس خط کش راهنما را دارد و با توجه به قابلیت تنظیم ارتفاع در نوار نقاله‌های خروجی، آسیب‌های ناشی از سقوط و ضرب خوردگی میوه را مهار می‌نماید. ارتفاع نوار نقاله را می‌توان بر اساس نوع و اندازه میوه تنظیم نمود. این دستگاه قادر است میوه‌های دیگری غیر از مرکبات از قبیل سیب زمینی، هویج، خیار و... را نیز درجه‌بندی نماید.



Central electric panel

All parts of the device can be controlled by the keys and inverters placed in the panel, which can be designed as single-phase or three-phase according to the order.

1. Central electrical panel: All controls and on and off switches of the device are placed in this panel and the operator can control all parts of the device next to the panel. All parts of the machine are equipped with an inverter, the operator can adjust the speed of the machine based on the type and conditions of fruit storage (low or high).

2. Central control panel equipped with PLC: This control panel is equipped with an LCD display screen and allows us to store the revolutions of the machine based on the type of work in the memory and the machine automatically starts working by pointing a button of the machine in the order of sizing and the panel allows us to put a large number of default programs in the memory and use them if needed. In case of a problem, a telephone line or the Internet can be used to find the fault from the manufacturer of the panel.

3. Dual-purpose electrical panel and PLC: In this case, the device can be started by the electrical panel and PLC, simultaneously or separately. Also, in case of PLC failure, the device can be started manually, similar to an electrical panel.

تابلو برق مرکزی

تمامی قسمت‌های دستگاه توسط کلیدها و اینورترهای قرار گرفته در تابلو قابل کنترل می‌باشد که با توجه به سفارش می‌توان تک فاز یا سه فاز طراحی نمود.

۱. تابلو مرکزی الکتریکی: تمامی کنترل‌ها و سوئیچ‌های روشن و خاموش دستگاه در این تابلو قرار گرفته و اپراتور می‌تواند در کنار تابلو تمامی قسمت‌های دستگاه را تحت کنترل خود قرار دهد. تمامی قسمت‌های دستگاه به اینورتر مجهز شده، اپراتور می‌تواند سرعت دستگاه را بر اساس نوع و شرایط نگهداری میوه تنظیم (کم یا زیاد) نماید.

۲. تابلو مرکزی مجهز به PLC: این تابلو مجهز به صفحه نمایشگر LCD بوده و این امکان را به ما می‌دهند که دورهای دستگاه را بر اساس نوع کار در حافظه قرار دهیم و دستگاه بصورت اتوماتیک با اشاره یک دکمه دستگاه به ترتیب از سایزینگ شروع به کار کرده و تابلو این امکان را به ما می‌دهد که برنامه‌های پیش فرض را به تعداد زیادی در حافظه قرار دهیم و در صورت نیاز از آن‌ها استفاده کنیم. در صورت بروز مشکل توسط یک خط تلفن یا اینترنت می‌توان از کارخانه سازنده تابلو را عیب‌یابی کرد.

۳. تابلو دو منظوره الکتریکی و PLC: در این مورد می‌توان دستگاه را توسط تابلو الکتریکی و PLC، به طور همزمان و یا به صورت مجزا راه اندازی نمود. همچنین در صورت خرابی PLC، می‌توان دستگاه را به صورت دستی، مشابه تابلو الکتریکی راه اندازی نمود.



شناخت و کاربرد

این مدل از دستگاه سورتینگ به منظور شستشو، تمیز کردن، واکس زدن و درجه بندی انواع نژادهای سیب درختی مورد استفاده قرار می گیرند. این دستگاه قابلیت سورت و درجه بندی از ۲ الی ۱۰ تن در ساعت بر اساس میوه در وزن های مختلف و نیاز مشتری را داراست.

این دستگاه شامل:

- وان شستشو
- برس شستشو
- میز بازرینی
- تونل خشک کن اولیه
- سیستم واکس
- تونل خشک کن ثانویه
- سیستم درجه بندی
- دستگاه بسته بندی

Apple Sorting Machine

Recognition & Application

This model of sorting machine is used for washing, cleaning, waxing and grading different varieties of apple. This machine has the ability to sort and grade from 2 to 10 tons per hour based on fruit in different weights and customer needs.

This machine consists of

- Primary bath
- Washing brush
- inspection table
- Primary drying tunnel
- Waxing system
- Secondary dryer tunnel
- Grading system
- Packing machine



Specifications

- Ability to equip the hall according to customer needs (equipped with washing system or without washing system)
- Ability to be equipped with a mechanical grading machine Special for apples or an electronic weight grading machine based
- high speed (each line is capable of evaluating 36000 fruits per hour).
- Fast and online after-sales service in order to provide the necessary parts ASAP
- Ability to install a special packaging machine for grading machine (to speed up the packaging process)



ویژگی‌ها

- قابلیت تجهیز سالن بر اساس نیاز مشتری (مجهز به سیستم شستشو و یا بدون سیستم شستشو)
- قابلیت تجهیز با دستگاه درجه بندی حجمی مکانیکی مخصوص سیب درختی و یا دستگاه درجه بندی وزنی الکترونیکی
- سرعت بالای دستگاه درجه بندی وزنی الکترونیکی (هر لاین ماکزیمم قابلیت سنجش و پردازش ۳۶۰۰۰ عدد میوه در ساعت را داراست).
- خدمات پس از فروش سریع و آنلاین و تامین قطعات مورد نیاز در اسرع وقت
- قابلیت نصب دستگاه بسته بندی مخصوص بروی دستگاه درجه بندی (جهت تسریع فرآیند بسته بندی)



Electronic Fruit Grading Machine

Recognition & Application

This machine has an ability to separate different fruits and Vegetables such as apple, pear, orange, potato, onion and ect. by their color, weight, and volume.

Specifications

- ▶ Due to precise & unique design, this machine is capable of sorting the fruits without causing any damage on them based on their size, color and volume. That's why this machine is used to separate vulnerable fruits, such as apple, peach and nectarine.
- ▶ This machine supports highest precision and the best quality in color separation of the fruits. It is also capable of separating damaged fruits.
- ▶ Capable of installing packing machine at the same time
- ▶ Proper packing for export industry

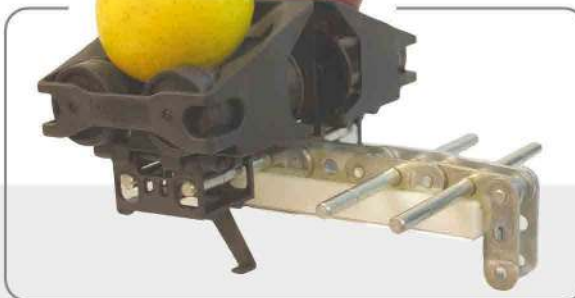

دستگاه درجه بندی الکترونیکی میوه

شناخت و کاربرد

این دستگاه قابلیت جداسازی براساس وزن، رنگ و حجم برای انواع میوه‌های حساس مانند: سیب، گلابی، پرتقال، صیفی مانند: سیب زمینی، پیاز و... همچنین قابلیت جداسازی ضایعات میوه را دارد.

مزایای دستگاه

- ▶ این دستگاه با توجه به طراحی دقیق و منحصر به فرد در ساخت می‌تواند بدون کوچکترین آسیب به میوه، عملیات اندازه‌گیری بر اساس نصب دوربین‌های مخصوص عمل جداسازی حجم، رنگ و ضایعات بیرونی و داخلی نیز امکان پذیر می‌باشد.
- ▶ تعداد خروجی‌های دستگاه به هر تعداد امکان پذیر می‌باشد.
- ▶ قابلیت بسته‌بندی به طور همزمان
- ▶ بسته‌بندی مناسب میوه برای توسعه صادرات

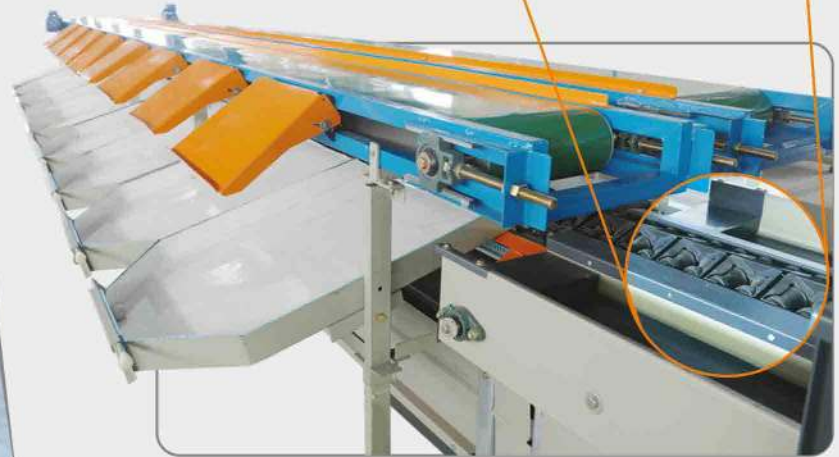
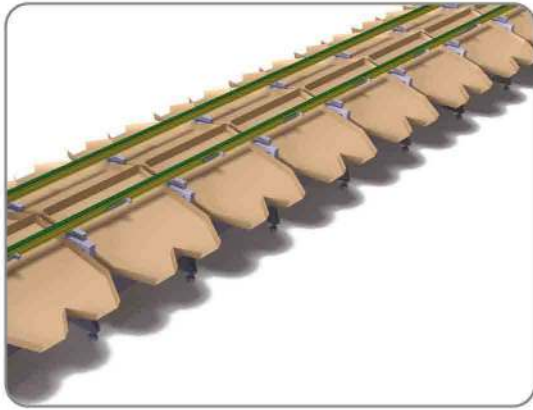

Fruit Grading Machine for Fuzzy and Sensitive fruits

Kiwi, Peach, Nectarine and etc.

Recognition & Application

This fruit-grading machine is designed for fuzz removing, cleaning and sorting sensitive fruits without the necessity of washing them.

This machine consists of

- ▶ Inspection table
- ▶ Special fuzz removal brushes equipped with suction system to collect the fruit fuzz.
- ▶ Aligning system
- ▶ Grading fruits based on weight, size and color.

دستگاه سورتینگ میوه های حساس و پرز دار

کیوی، هلو، شلیل و ...

شناخت و کاربرد

این مدل از دستگاه سورتینگ به منظور پرزگیری، تمیز کردن و درجه بندی محصولات حساس به ضربه و بدون نیاز به شستشو، طراحی و مورد استفاده قرار میگیرند.

این دستگاه شامل:

- ▶ میز بازبینی
- ▶ برس پرزگیر مخصوص مجهز به سیستم مکندۀ جهت جمع آوری پرز میوه
- ▶ دستگاه ردیف کن
- ▶ دستگاه درجه بندی وزنی و الکترونیکی (این دستگاه قابلیت سنجش وزن، حجم و رنگ بر اساس نوع محصول و میوه را دارد).



Specifications

- ▶ It does not need a wide area for installing and running this machine.
- ▶ High accuracy especially in fruit exporting cases (accuracy of ± 2 grams).
- ▶ Fast and online after sales service in order to provide the necessary parts ASAP.
- ▶ High speed (each line is capable of evaluating 36000 fruits per hour).

ویژگی‌ها

- ▶ نیاز به فضای کم جهت نصب و راه اندازی
- ▶ دقت بسیار بالا بخصوص در موارد صادرات میوه (دقت ± 2 گرم)
- ▶ خدمات پس از فروش سریع و آنلاین و تامین قطعات مورد نیاز در اسرع وقت.
- ▶ سرعت بسیار بالای دستگاه (هر لاین ماکزیمم قابلیت سنجش ۳۶۰۰۰ عدد میوه در ساعت را دارد)



Vegetables Sorting Machine

potato, carrot and etc...

Recognition & Application

This machine is used for washing and grading the vegetables such as potato, carrot and cucumber. This device is manufactured in different sizes and capable of washing, drying and sorting 2-10 t/h.

This machine consists of

- ▶ Pneumatic or Hydraulic discharge: In this section, vegetables baskets are placed on the table and then discharged into the first elevator tube.
- ▶ Conveyor belt
- ▶ Dust brush and conveyor for transferring dust
- ▶ Washing rotors and special elevator: this machine is designed and manufactured for the first time in Iran by BADELEH Machinery Company. vegetables are being circulated by rotor circulation and regular water spraying. All parts of the vegetables are being cleaned and washed by adjusting the outlet valves.
- ▶ Inspection: operators separat wastages in this step
- ▶ Drying oven: it dries the fruits and vegetables in order to protect them against corraption.
- ▶ Grading: grading the vegetables into 4 to 6 sizes is done in this step.

دستگاه سورتینگ صیفی جات غده ای

سیب زمینی و هویج

شناخت و کاربرد

این دستگاه به منظور شستشو و درجه بندی صیفی جات غده ای سیب زمینی، هویج، شلغم و چغندر مورد استفاده قرار می گیرد. این دستگاه در سایزهای مختلف ساخته می شود و قادر است از ۲ الی ۱۰ تن صیفی را در ساعت شسته، خشک و سایز نماید.

این دستگاه شامل:

- ▶ تخلیه کن: در این قسمت کیسه ها و یا سبدهای حامل صیفی روی میز قرار گرفته و با توجه به مدل دستگاه بصورت پنوماتیک یا هیدرولیک و یا مکانیکی و دستی در داخل وان بالابر اول تخلیه می گردند.
- ▶ بالابر (نوارپله دار)
- ▶ برس خاک گیر و نوار انتقال خاک
- ▶ روتور شستشو و بالابر مخصوص: دستگاه روتور شستشو و بالابر مخصوص برای اولین بار توسط ماشین سازی بادله در ایران طراحی و ساخته شده است. با چرخش روتور و پاشش مداوم آب، صیفی جات به چرخش درآمده و تمامی سطح صیفی با توجه به تنظیم دریچه خروجی تمیز و شسته می شود.
- ▶ بازیابی: جهت جداسازی و خروج ضایعات توسط اپراتورها انجام می شود
- ▶ کوره خشک کن: برای خشک کردن صیفی و جلوگیری از فسادپذیری با دقت خاصی انجام می شود.
- ▶ درجه بندی: جداسازی صیفی بر اساس حجم آن در ۴ یا ۶ سایز انجام می شود.



Specifications

- ▶ Saving water
- ▶ By this method, vegetables can be supplied for exporting.
- ▶ Capable of direct packing according to the Badeleh weighing installation.
- ▶ Regarding to grading, vegetables can be packed and supplied in the super market.
- ▶ According to the special design of washing rotor, vegetables are being washed completely and all of dust wipe away. In the wind tunnel, based on the proper air circulation and low temperature, vegetables are dried up completely which leads to high vegetables preservation.

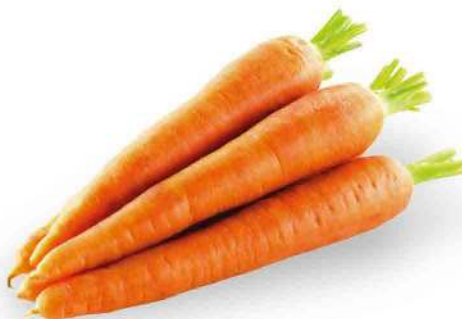

ویژگی‌ها

- ▶ پایین آوردن مصرف آب جهت شستشو
- ▶ با این روش امکان عرضه صیفی جهت صادرات مهیا می گردد.
- ▶ با توجه به اتصال توزین بادله امکان بسته بندی مستقیم وجود دارد.
- ▶ با توجه به درجه بندی امکان بسته بندی و عرضه به سوپر مارکت ها توسعه می یابد.
- ▶ با توجه به طراحی منحصر به فرد روتور شستشو، صیفی جات کاملاً شسته و عاری از بقایای خاک می باشند و در تونل باد با توجه به جابجایی بسیار عالی هوا و دمای پایین، صیفی جات کاملاً خشک شده که این امر باعث ماندگاری بالای صیفی می شود.



Electro-Pneumatic Weighing Machine

Recognition & Application

This machine is used for weighing Vegetables and fruits such as potato, citrus, onion, carrots and etc. It is capable of being installed directly to KSB sizing machines.

Advantages

- ▶ Central electric board
- ▶ Equipped with two separate gearbox motors
- ▶ Equipped with Pneumatic jack for evacuation
- ▶ Equipped with inverter for adjusting the speed of tonnage
- ▶ Equipped with two separate belts to increase the output accuracy
- ▶ Capable of weighing from 1 to 50 kg with high accuracy



دستگاه توزین الکتروپنوماتیکی

شناخت و کاربرد

این دستگاه برای توزین انواع میوه و صیفی جات مانند سیب زمینی، مرکبات، پیاز، هویج و ... کاربرد دارد و امکان اتصال مستقیم به سائزینگ های کوروش صنعت باده را دارد.

مزایا

- ▶ تابلو برق مرکزی
- ▶ مجهز به دو موتور گیربکس مجزا
- ▶ مجهز به جک پنوماتیک جهت تخلیه
- ▶ مجهز به اینورتر جهت تنظیم سرعت تناژ
- ▶ مجهز به ۲ نوار پله دار مجزا جهت بالا بردن دقت خروجی
- ▶ قابلیت توزین از حداقل (۱) کیلوگرم تا حداکثر ۵ کیلوگرم با دقت بالا



Lime Sorting Machine

Recognition & Application

This machine is being used for dust removing and cleaning the dry fruits. In the first step, fruits which cannot be provided to the market should be separated on the inspection table by the operators, so fresh and ripe fruit goes to the next step, which then be cleaned up by special brushes. This brushes is unique for lime which can wipe all of dirt away. This dust, then goes out by suction hoods. After that, fruits lead to the sizing section which can be divided to four or six different sizes based on the necessity.

This machine includes

- inspection table
- special brush for lime equipped with suction hood
- polyacetal modular belt
- sizing with 4 and 6 outlet according to the customer's order
- central board

Specifications

- High working speed
- Required less space for machine installation
- Capable of implementing by single-phase and three-phase power
- Capable of being manufactured in different capacity, from 2 to 5 tons per hour
- Has quality and standard certification from the country's agricultural engineering organization (mechanization development center).

دستگاه سورتینگ لیمو ترش

شناخت و کاربرد

این دستگاه به منظور غبارگیری و تمیز کردن میوه به صورت خشک طراحی گردیده است. در شروع کار میوه‌های غیر قابل عرضه به بازار جهت آبیگری روی میز بازرسی توسط اپراتور جداسازی شده و میوه‌های سالم به مرحله بعد که برس گردگیر و تمیزکننده مخصوص لیمو ترش قرار دارد هدایت شده و تمامی آلودگی ظاهری میوه برطرف شده و به وسیله هود مکنده به بیرون هدایت می‌گردد. سپس توسط نوار پله دار به سایزینگ هدایت شده و در آنجا براساس نیاز، در چهار یا شش سایز خارج می‌گردد.

این دستگاه شامل

- میز بازرسی
- برس مخصوص لیمو ترش مجهز به هود مکنده
- نوار مدولار از جنس پلی استال
- سایزینگ با ۴ یا ۶ خروجی براساس سفارش مشتری
- تابلو مرکزی

ویژگی‌ها

- سرعت کار بالا
- فضای بسیار کم برای نصب دستگاه
- راه اندازی توسط برق تک فاز خانگی و یا سه فاز
- قابل ساخت در ظرفیت‌های مختلف از ۲ الی ۵ تن در ساعت
- دارای تاییدیه کیفیت و استاندارد از سازمان مهندسی زراعی کشور (مرکز توسعه مکانیزاسیون) می باشد.



Mobile Sorting Machine

Recognition & Application

This machine is used for dry cleaning and waxing of all kinds of fruits.

Advantages

- ▶ Can be used in the garden
- ▶ Reduce manpower
- ▶ Ability to use household single-phase electricity
- ▶ Ability to carry with all kinds of cars and tractors
- ▶ Requires very little space compared to similar devices
- ▶ High quality waxed product offered to the market
- ▶ The length is 340, the width is 174 and the height is 185 cm

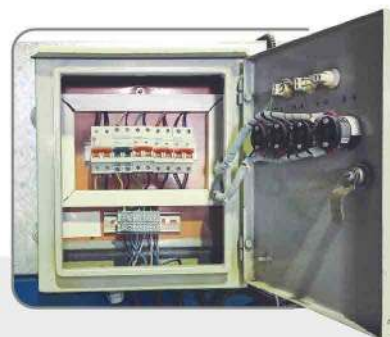

سورتینگ سیار

شناخت و کاربرد

این دستگاه به منظور تمیز کاری به روش خشک و واکس زنی انواع میوه استفاده می شود .

مزایا

- ▶ قابلیت استفاده در باغ
- ▶ کم کردن نیروی انسانی
- ▶ قابلیت استفاده از برق تک فاز خانگی
- ▶ قابلیت حمل با انواع ماشین و تراکتور
- ▶ نیاز به فضای خیلی کم نسبت به دستگاه های مشابه
- ▶ کیفیت بالای محصول واکس زده ارائه شده به بازار
- ▶ طول ۳۴۰ عرض ۱۷۴ و ارتفاع ۱۸۵ سانتیمتر میباشد

Heat Treatment for Different Types of Fruits

Recognition & Application

This device is used for heat treatment, disinfection and fungicidal of various types of citrus such as (Orange, Tangerine, Sanguine Orange and Lemon) Pitch, Pomegranate, Apple and etc. This device can disinfect, fungicide and heat treat the fruits based on the fruit types. In this method the time of keeping the fruits in a warehouse increases. Moreover the amount of cavity and wastages reaches to the lowest rate.

Specifications

- ▶ Capable of operating with single-phase electric power
- ▶ Capacity of the machine is 5 Tones per hour
- ▶ Capable of using gas or gasoline torch
- ▶ Increasing the temperature of the soluble by the lowest energy and time
- ▶ Troubleshooting of the machine can be done through internet.
- ▶ Capable of using various types of the basket based on the adjustable guard rail
- ▶ Easily moving the machine by its wheels.
- ▶ Saving the amount of the fungicide and properly applying the disinfecting materials to the whole surface of the fruits.
- ▶ Capable of killing the bacteria by increasing the temperature of the soluble up to 60 centigrade degrees at the end of the working hour.
- ▶ By using the option of dual use electric board and PLC, fruits can be chosen simply. All of the time and temperature items which have been stored in PLC can be used there.



دستگاه گرمادرمانی

شناخت و کاربرد

این دستگاه به منظور گرمادرمانی، ضدعفونی و قارچ‌کشی انواع مرکبات (پرتقال، نارنگی، سانگین، لیمو)، شلیل، انار، سیب و غیره را در زمان و دمای معین بستگی به نوع میوه گرمادرمانی می‌نماید. با این روش و شناور بودن میوه‌ها که از امتیازات ویژه این دستگاه می‌باشد. زمان نگهداری میوه در انبار بیشتر و میزان ضایعات و پوسیدگی میوه به حداقل می‌رسد.

ویژگی‌ها

- ▶ قابلیت راه‌اندازی با برق تک فاز
- ▶ ظرفیت دستگاه ۵ تن در ساعت
- ▶ قابلیت استفاده از مشعل‌های گازی و یا گازوئیلی
- ▶ بالا بردن دمای محلول با کمترین مصرف انرژی و زمان
- ▶ عیب‌یابی دستگاه توسط اینترنت قابل انجام می‌باشد
- ▶ استفاده از انواع سبدها با توجه به ریل‌های محافظ قابل تنظیم
- ▶ دستگاه با توجه به چرخ‌های آن به راحتی قابل جابجایی می‌باشد.
- ▶ صرفه‌جویی در مصرف قارچ‌کش و آغشته شدن تمام سطح میوه به مواد ضدعفونی‌کننده
- ▶ قابلیت از بین بردن باکتری‌ها و قارچ در محلول را با بالا بردن دما تا ۶۰ درجه سانتی‌گراد در پایان شیفت کاری را ممکن می‌سازد.
- ▶ با توجه به آپشن تابلوی دو منظوره الکتریکی و PLC انتخاب نوع میوه به راحتی امکان‌پذیر می‌باشد و تمامی آیتم‌های زمان و دما از قبل در حافظه PLC موجود و قابل استفاده می‌باشد.

Fruit Basket Washing Machine

Recognition & Application

This machine is designed for washing and disinfecting the fruit baskets and the baskets containing fruits.

Specifications

- ▶ Equipped with Anti-rust steel chain.
- ▶ A tank with heating system (gas/gasoline).
- ▶ Energy efficiency by using single-phase motor.
- ▶ Equipped with adjustable basket holder for different sizes of baskets.
- ▶ Equipped with special brushes designed for cleaning as much of lowest part of the basket.

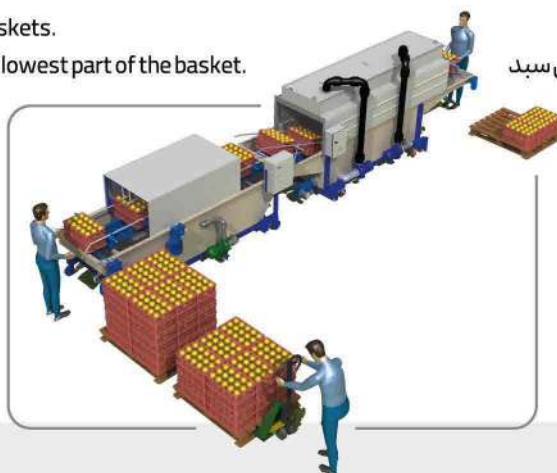

دستگاه شستشوی سبد میوه

شناخت و کاربرد

این مدل از دستگاه به منظور شستشو و ضد عفونی کردن انواع سبد میوه و سبدهای حاوی میوه طراحی و مورد استفاده قرار میگیرند.

ویژگی‌ها

- ▶ استفاده از زنجیرهای استیل ضد زنگ در دستگاه
- ▶ مخزن مجهز به سیستم گرمایش (گازی یا گازوئیلی)
- ▶ استفاده از موتورهای تک فاز جهت مصرف بهینه برق
- ▶ قابلیت تنظیم قسمت سبد برای انواع سبد در اندازه‌های مختلف
- ▶ مجهز بودن به برسهای مخصوص جهت تمیز کردن هر چه بهتر قسمت تحتانی سبد

Fruit/Citrus Nylon Packing Machine

Recognition & Application

This machine is capable of wrapping nylon bags on various types and sizes of fruits and citrus with different customer chosen nylon bag type.

Specifications

- Reduce manpower
(each machine is equivalent to 40 workers)
- Using a single-phase motor for energy efficiency.
- Ability to work with various types of nylon and nylex bags.
- Inspection table for removing the damaged fruits.
- Fast speed machine in comparison with similar products
(ex: 8-lane Nylon Bag Packing Machine can wrap 9200 pieces of fruit per hour).
- Various manufacturing sizes (4,6,8 and 10 lanes).
- Special sealing mechanism, which provides suitable fruit quarantine.
- Nylon consumption is based on the fruit size
(reduce the raw material consumption)



دستگاه نایلون پیچ میوه و مرکبات

شناخت و کاربرد

این دستگاه به منظور نایلون پیچ کردن انواع میوه و مرکبات را در اندازه های مختلف (با توجه به تنظیمات دستگاه) و با انواع نایلونهای موجود را با توجه به نیاز مشتری داراست.

ویژگی ها

- مدیریت در بکارگیری نیروی انسانی
(هر دستگاه قابلیت انجام کار برابر با ۴ نیروی انسانی را دارد)
- استفاده از موتور تک فاز جهت مصرف بهینه برق
- قابلیت استفاده از هر نوع نایلون و نایلکس را دارد.
- میزبازبینی جهت جداسازی میوه های آسیب دیده
- سرعت بالای دستگاه در مقایسه با دستگاههای مشابه
(به عنوان مثال: دستگاه نایلون پیچ ۸ لاین قابلیت نایلون پیچ کردن ۹۲۰۰ میوه در ساعت را دارد).
- امکان ساخت در سایزهای مختلف (۱۰، ۸، ۶، ۴ لاین)
- مکانیزم دوخت منحصر به فرد خود که امکان قرنطینه مفید میوه را میسر می سازد.
- دستگاه به نوعی طراحی گردیده است که بر اساس حجم میوه، نایلون مصرف می شود
(صرفه جویی در مصرف مواد اولیه)



دستگاه نایلون پرکن

شناخت و کاربرد

این دستگاه به منظور پر کردن لوله های مخصوص دستگاه نایلون پیچ طراحی و مورد استفاده قرار می گیرند.

مزایا

- وزن کم دستگاه
- قابلیت کار با انواع نایلون و نایلیکس
- استفاده از موتور تک فاز برای مصرف بهینه برق
- طراحی منحصر به فرد که در کمترین زمان باعث پر شدن حجم بیشتر نایلون بروی لوله های دستگاه می شود.



Nylon Filling Machine

Recognition & Application

This machine is designed to fill the nylon bags in the special pipes of Nylon Bag Packing Machine.

Advantages

- Light-Weighted machine.
- Ability to work with various types of nylon and nylax bags.
- Using a single-phase motor for energy efficiency.
- Fast filling the nylon bag packing machine pipes with special design of the machine.



Fruit/Citrus Nylon Removal Machine

Recognition & Application

This machine is designed to unwrap the human/machine nylon bagged fruits.

Specifications

- ▶ Easy and fast blade swapping process.
- ▶ Using a single-phase motor for energy efficiency.
- ▶ Ability to open tied nylon bags.
- ▶ Low noise and strong suction system for collecting opened nylon bags.
- ▶ Special design for moving fruits, even stocked fruits, without damaging them.



دستگاه نایلون بازکن میوه و مرکبات

شناخت و کاربرد

این دستگاه به منظور باز کردن نایلون میوه هایی که توسط ماشین و یا کارگر نایلون پیچ شده اند مورد استفاده قرار می گیرد.

ویژگی ها

- ▶ قابلیت تعویض تیغه در کمترین زمان.
- ▶ استفاده از موتور های تک فاز برای مصرف بهینه برق.
- ▶ باز کردن نایلون هایی که توسط کارگر گره زده شده اند.
- ▶ استفاده از مکنده بسیار قوی و کم صدا جهت جمع آوری نایلون های باز شده.
- ▶ طراحی منحصر به فرد جهت حرکت میوه بدون آسیب حتی میوه های ذخیره شده در انبار.



Fruit Cellophane Wrapping Machine

Recognition & Application

This machine is used for cellophane wrapping and packing various types of fruits after the disinfection process. It helps us to keep the fruits for a longer period, with higher quality and sustainability in order to send them to the market.

Specifications

- ▶ Better fruit appearance
- ▶ Less manpower
- ▶ Economical in cellophane consumption
- ▶ The capability of cellophane wrapping of a single fruit
- ▶ Better market sales for the fruit
- ▶ Protecting the fruit against losing weight and humidity for a longer time
- ▶ Protecting the fruit against environmental infection and corruption



دستگاه سلفون پیچ میوه

شناخت و کاربرد

این دستگاه به منظور سلفون پیچ و بسته بندی انواع میوه پس از ضدعفونی شدن جهت نگهداری و همچنین ارائه به بازار فروش با کیفیت و ماندگاری بالا مورد استفاده قرار می گیرد.

ویژگی ها

- ▶ زیبایی ظاهری میوه
- ▶ کاهش نیروی کارگری
- ▶ صرفه جویی در مقدار نایلون مصرفی
- ▶ قابلیت سلفون پیچی تک عددی میوه
- ▶ بازار پسندی و کمک به اقتصاد فروش
- ▶ حفظ رطوبت و وزن میوه در زمان نگهداری و ارائه به بازار
- ▶ محافظت از میوه در مقابل پوسیدگی و عوامل آلوده کننده محیطی



دستگاه انتقال جعبه

دستگاه های انتقال جعبه که با توجه به مسیر انتقال طراحی شده (مسیر انتقال می تواند مستقیم یا غیر مستقیم باشد) و با توجه به طراحی منحصر به فرد خود قادر است در هر مرحله انواع میوه و جعبه و هر کالای دیگری را در مسیرهای مختلف از قبیل انبار یا سردخانه انتقال دهد.

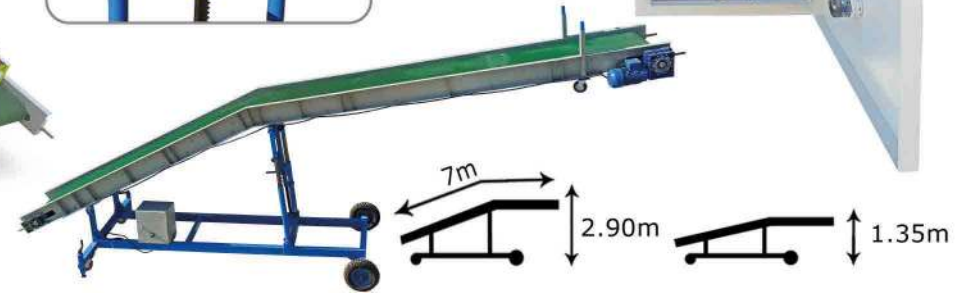

Packing Machine

Box Transporting Machine

Considering the determined path, Box transporter with its unique design is capable of transporting the fruits into different paths (straight or non-linear) to cold room or warehouse.

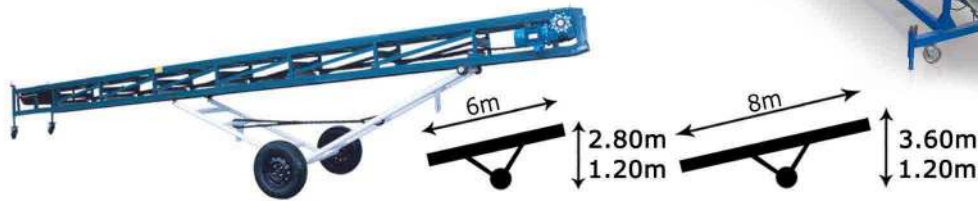

دستگاه نوار نقاله و خطوط انتقال

انواع نوارهای نقاله انتقال با ابعاد و مترای مختلف که بسته به نوع فعالیت قابل طراحی و ساخت می باشند. این نوارها در دو نوع ساده و آجدار و با ضخامت های مختلف عرضه شده که هم بصورت مستقیم، زاویه دار و یا به هر شکلی امکان اجرا دارد. این نوع ماشین آلات و خطوط انتقال در شرکت های بسته بندی و معادن برای بارگیری و تخلیه انواع کامیون و تریلی با ارتفاع های مختلف جهت حمل کارتن و یا کیسه قابل استفاده می باشند.

Conveyor Belts and Transferring Lines

Different types of conveyor belts with different dimensions designed and built according to the type of operation. These conveyors are built in two different models with different thicknesses and can be used directly, angled and other shapes.

These goods can be used in various types of machinery, transferring lines, packing companies and even coal, sand mines in order to carry boxes and bags.



Recognition & Application

Semi-Automatic packaging machine can triple the efficiency. It is capable of packing 4-15 tons of fruits in comparison with manual ones. This machine transmits the fruits with the least damage in certain paths. Then they will be sent out by workers after being packed.

Advantages

- ▶ Less required space
- ▶ Very accurate
- ▶ High speed in packing (time management)
- ▶ Reducing energy costs (costs - efficiency)
- ▶ It needs less workers
- ▶ Reducing production cost
- ▶ Carrying empty boxes with conveyor and make them available for operator
- ▶ Equipped with a central board in order to adjust the machine speed
- ▶ Carrying and transporting the packed boxes to required places with box carrier

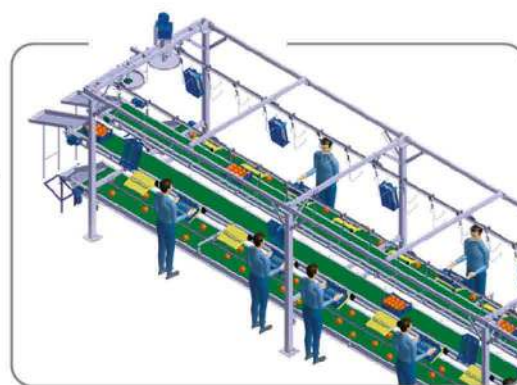

شناخت و کاربرد

دستگاه بسته بندی نیمه اتوماتیک که با افزایش راندمان حداقل ۳ برابر نوع دستی قادر است بنا به نوع دستگاه در ساعت ۱۵-۴ تن میوه را بسته بندی کند. این دستگاه با کمترین آسیب میوه را در مسیرهای مشخص انتقال داده و پس از بسته بندی توسط اپراتور به بیرون هدایت می کند.

مزایا

- ▶ نیاز به فضای کمتر
- ▶ دقت در کار انجام شده
- ▶ سرعت بالا در بسته بندی
- ▶ پایین آوردن هزینه انرژی
- ▶ کم کردن نیروی انسانی
- ▶ کم کردن هزینه های بسته بندی
- ▶ حمل جعبه های خالی توسط نقاله در دسترس بودن برای اپراتور
- ▶ دارای تابلو مرکزی مجهز به اینورتر جهت تنظیم سرعت دستگاه
- ▶ حمل و جابجایی جعبه های بسته بندی شده توسط جعبه بر به مسیرهای دلخواه



Fruit Carton Montaging Machine

Recognition & Application

This machine is capable of forming and Gluing cartons in different dimensions for producing boxes.

The special privileges of machine

- ▶ Guarantee and after sales service
- ▶ Reducing the costs by decreasing labor force. (cost efficiency)
- ▶ Delicacy in working
- ▶ Insignificant cost in production of mold in comparison with plastic mold
- ▶ Power consumption (less than 8 k/w)
- ▶ Maximum speed is 40 carton per minute which is one of machine's special benefits in comparison with 3 pcs per minute production of a plastic in injection machine
- ▶ Using one mold for various height
- ▶ Putting manufactured boxes on each other based on quantity settings in order to gain less man power and time efficiency
- ▶ Capable of making pillars in 4 sides of the box which are montaged and strengthen the carton boxes in comparison with plastic baskets.
- ▶ Carton boxes are recyclable easily in comparison with long time plastic decomposition (at least 500 years)
- ▶ The minimum dimension of boxes is 20×30×6 cm, and the maximum dimension of boxes is 40×60×25 cm



۲۴۰۰ عدد در ساعت



۱۰۰۰ تا ۱۵۰۰ عدد در ساعت



۵۰۰ تا ۷۰۰ عدد در ساعت



دستگاه فرم دهی کارتن (مونتاژ) کارتن میوه

شناخت و کاربرد

این دستگاه قابلیت فرم دهی و چسب زنی ورق های کارتن در ابعاد و اندازه های مختلف جهت ساخت کارتن را دارد.

امتیازات ویژه دستگاه

- ▶ گارانتی و خدمات پس از فروش
- ▶ کم کردن هزینه به دلیل کاهش نیروی انسانی
- ▶ ظرافت در کار انجام شده در مقایسه با سبد پلاستیکی
- ▶ هزینه بسیار ناچیز در ساخت قالب نسبت به قالب های جعبه های پلاستیکی (تزریقی)
- ▶ هزینه مصرف انرژی (کمتر از ۸ کیلووات) در مقایسه با مصرف بالای انرژی دستگاه تزریق پلاستیک
- ▶ حداکثر سرعت مونتاژ ۴۰ جعبه در دقیقه در مقایسه با حداکثر ۳ عدد تولید توسط دستگاه تزریق پلاستیک
- ▶ استفاده از یک قالب برای ارتفاعات مختلف در مقایسه با قالب های متعدد تزریق پلاستیک برای ارتفاعات مختلف
- ▶ مرتب نمودن کارتن های تولید شده بر روی همدیگر بر اساس تنظیمات تعداد به جهت جلوگیری از اتلاف وقت و کاهش نیروی انسانی در مقایسه با عدم وجود چنین سیستمی در دستگاه های تزریق پلاستیک
- ▶ قابلیت ایجاد ستون در چهار طرف جعبه های مونتاژ شده و استحکام بسیار زیاد جعبه کارتن در مقایسه با سبدهای پلاستیکی
- ▶ برگشت پذیری سریع و آسان به محیط زیست در مقایسه با تجزیه بسیار طولانی (حداقل ۵۰۰ سال) و آثار مخرب زیست محیطی سبدهای پلاستیکی
- ▶ تولید جعبه در حداقل ابعاد ۶×۳۰×۲۰ سانتیمتر و حداکثر ۲۵×۶×۴ سانتیمتر با یک دستگاه در مقایسه با تعداد دستگاه تزریق پلاستیک برای تولید سبدهای مختلف

Label Dispenser

Recognition & Application

This machine is used for labeling fruits, types of boxes and packages.

This machine is available in various models:

- Automatic box label Dispender
- Automatic row label Dispender
- Chargerable label Dispender
- Manual label Dispender
- Pneumatic label Dispender

Specifications

- This machine has fast performance
- It needs less space for installation
- It can be manufactured with different capacity up to 7 rows
- It can be setup with single phase or three phase electric power

The special privileges of this machine

- High efficiency and speed
- Reducing consumed time and energy costs
- Capable of adjusting the height from the ground
- Reduce the cost because of less manpower



لیبل زن

شناخت و کاربرد

از این دستگاه‌ها جهت لیبل زنی میوه‌ها، انواع جعبه و بسته‌بندی‌ها استفاده می‌شود.

این دستگاه در مدل‌های مختلف موجود می‌باشد:

- لیبل زن اتوماتیک جعبه‌ای
- لیبل زن اتوماتیک ردیفی
- لیبل زن دستی
- لیبل زن پنوماتیک دستی

ویژگی‌ها

- سرعت کار بالا
- فضای بسیار کم برای نصب دستگاه
- قابل ساخت در ظرفیت‌های مختلف تا ۷ ردیف
- راه اندازی توسط برق تک فاز خانگی و یا سه فاز

امتیازات ویژه دستگاه

- راندمان و سرعت بالا
- کاهش زمان و مصرف انرژی
- قابلیت تنظیم ارتفاع نسبت به زمین
- کم کردن هزینه به دلیل کاهش نیروی انسانی



Greenhouse Lifter

Recognition & Application

Lifter works like an elevator, a device used for raising and lowering people or goods. The main difference between the lifter and a normal lift is that, this kind of badeleh lifter also has ability to be adjusted vertically while moving forward through horizontal axis. This machine can be used to facilitate some operations in greenhouses.

Machines safety

- ▶ Controllable from inside the cabin and out of the machine.
- ▶ Emergency system for descending when the power is gone
- ▶ System Full stop at emergency times by using a stop switch.
- ▶ Equipped with cabin protector, which proves there is no threat for operator in dangerous height.
- ▶ Equipped with 24 volt control circuit for operator safety, Auto pause in maximum and minimum height. Use of emergency key for operator safety.

سرعت	Speed (max)	Max 39m / Mn
باتری	Battery	2 × 12V / 200 A / 8
موتور الکتریکی	Electric Motor	0.7 kw
موتور هیدرولیکی	Hydraulic Motor	2.2 kw
گیربکس	Gearbox	S 50 1/25 Wormscrew
وزن	Weight	550 kb
بیشترین ارتفاع	Maximum Height	3000 mm
کمترین ارتفاع	Minimum Height	800 mm
فاصله دو ریل	Pipe Rail	560 MM
حالت سرعت متغیر	Variable Speed Mode	Adjustable
حالت شارژ ساده	Simple Connection Charge	Yes
پلتفرم هیدرولیکی	Hydraulic Platform	Automatic
دکمه توقف اضطراری	Emergency Stop Button	Yes
حرکت مکانیکی	Mechanical Side Movement	Manual
ساعت کاری	Working Hours	10 Hours
شعاع حرکتی	Radius Motion	2400 mm



ماشین برداشت و داشت محصولات گلخانه ای بالابر گلخانه ای

شناخت و کاربرد

بالابر نیز همانند آسانسور کار انتقال افراد و اجسام را بر عهده دارد با این تفاوت که این نوع بالابر بادله در حرکت افقی قابلیت تنظیم حرکت عمودی را هم دارد و برای سهولت انجام کار در گلخانه ها برای هرگونه عملیات داشت و برداشت قابل استفاده می باشد.

ایمی دستگاہ

- ▶ قابل کنترل از داخل کابین و خارج از دستگاہ
- ▶ دارای سیستم پایین آمدن اضطراری در صورت قطع برق
- ▶ توقف کامل سیستم در مواقع اضطراری با استفاده از کلید STOP
- ▶ دارای محافظ در قسمت کابین که در ارتفاع خطری جان کاربر را تهدید نکند
- ▶ مجهز به مدار کنترل ۲۴ ولت جهت ایمی اپراتور قطع خودکار در حداقل و حداکثر ارتفاع استفاده از کلید اضطراری جهت ایمی اپراتور

Specifications

- It contains 2 hydraulic jacks.
- Maximum loading Capacity is 220 kg.
- This machine contains a hydraulic system with a DC motor.
- Useable from charged-energy in battery for 8 hours.
- Protective high altitude-limitation sensors for keeping balanced during machine movement.
- Ability of installation remote control systems during spraying
- Smooth movement with no vibration, and low noise due to use of 24 DC motor.
- Equipped with neutral leveler (Ability of moving without using electrical motor).
- Using of epoxy color to avoid corrosion in all weather conditions.
- Use of special alloy in part of boom joints for more device life span.
- Simultaneous ability of use in greenhouse rail and out of the greenhouse due to existence of metal ring and plastic wheel.
- Equipped with anti-bursting valve for safety when there is a sudden increase in speed, and of hydraulic hose protection.

ویژگی ها

- جک هیدرولیک به تعداد ۲ عدد
- ظرفیت مجاز حمل بار حداکثر ۲۲۰ کیلوگرم
- مجموعه دارای سیستم هیدرولیکی با موتور دی سی
- قابل استفاده از انرژی شارژ شده در باطری به مدت ۸ ساعت
- سنسورهای محافظ حد ارتفاع بالا برای حفظ تعادل در حرکت
- قابلیت نصب سیستم های کنترل از راه دور در زمان های سمپاشی
- حرکت روان، بدون لرزش و کم صدا به دلیل استفاده کردن موتور DC ۲۴
- مجهز به اهرم خلاص کن (قابلیت حرکت بدون استفاده از موتور الکتریکی)
- استفاده از رنگ خودرویی و اپوکسی به منظور جلوگیری از پوسیدگی در هر شرایط جوی
- استفاده از آلیاژهای مخصوص در قسمت مفصلهای بوم ها جهت طول عمر بیشتر دستگاه
- قابلیت استفاده روی ریل گلخانه و بیرون گلخانه به طور همزمان بدلیل وجود رینگ فلزی و چرخ لاستیکی
- مجهز به شیر ضد ترکیدگی به منظور ایمنی در هنگام افزایش ناگهانی سرعت و محافظت از شیلنگ هیدرولیک



Garden Heater

Recognition & Application

This machine inverts the warm air layers that are located on higher altitudes with the one on the surface. This duty is done by a Centrifuge that is installed in machine and is located in 2 meters height. There is a possibility of installing a pipe on higher altitude and warmer air suction (inversion) as well. This machine can transfer air into warm furnace by installed suction pipe. This furnace is warmed by a torch (gas or Gasoline on request). It can make warm air and blow it uniformly by outlet pipe. Warm air outlet pipe can rotate 360 degree and blow the warm air in all directions. Badeleh can produce this machine in three models base on customer request.

1. Electric based model
2. Engine based model
3. Tractor based model

Specifications of heater

- ▶ Timer (Protecting the heat transfer to the engine after the device turn off)
- ▶ Ability to adjust the rotation speed of outlet pipe ▶ 360 degrees rotation of hot air outlet pipe

Orderable specifications

- ▶ Wheel installation in order to easy movement
- ▶ On and off control by the cellphone installation
- ▶ Installing a timer for switching on and off at a pre-set clock
- ▶ Smart sensor installation (it will be turned on in the case of cold weather)

مدل Model	وزن Weight (KG)	قدرت Power (HP)	RPM
KC500	5000	500	
KC750	7500	550	
KC1000	10000	630	
KCS750	7500	750	45 540



ابعاد دستگاه (ارتفاع، عرض، طول) Dimension	نوع سوخت Fuel	مصرف سوخت Fuel Consumption (Lit./h)	برق مورد نیاز Power Supply	حداکثر مساحت تحت پوشش Area Coverage	انرژی تحویلی Delivered energy (BTU/h)	قدرت Power (HP)
200×100×120	گازوئیل Gasoline	16	3ph-380 v- 8.7 A	یک هکتار One hectare	750/000	10



دستگاه گرماساز باغی

شناخت و کاربرد

کار اصلی دستگاه گرماساز بادله برگرداندن هوای گرم محسوس لایه بالای وارونگی به سطح زمین می باشد که این عمل توسط سانتریفیوژ که در داخل دستگاه و در ارتفاع ۲ متری تعبیه شده است انجام می گیرد و امکان نصب لوله تا ارتفاع بالاتر و مکش هوای گرم بالا (همان وارونگی هوا) را نیز دارد به این صورت که هوا را از سطح ۲ متری زمین در حالت عادی و از ارتفاع بالاتر با نصب لوله مکش کرده و به داخل کوره گرم منتقل میکند و با تولید هوای گرم توسط مشعل (گازی یا گازوئیلی طبق سفارش) هوای گرم را توسط لوله خروجی که قابلیت چرخش ۳۶۰ درجه را دارد به تمامی نقاط به صورت یکنواخت انتقال می دهد.

این دستگاه در ۳ مدل بنا به سفارش مشتری تولید می گردد:
۱. مدل الکتریکی ۲. مدل موتوری ۳. مدل تراکتوری

ویژگی های گرماساز

- ▶ تایمر زمان (محافظت از انتقال گرما به موتور بعد از خاموشی دستگاه)
- ▶ قابلیت تنظیم سرعت چرخش لوله خروجی ▶ چرخش ۳۶۰ درجه لوله خروجی هوای گرم

ویژگی های قابل سفارش

- ▶ نصب چرخ جهت سهولت در جابجایی
- ▶ نصب کنترل روشن و خاموش توسط موبایل
- ▶ نصب تایمر روشن و خاموش در ساعت از قبل تعیین شده
- ▶ نصب سنسور هوشمند (روشن شدن در صورت بروز برودت)

Fruit Picking and Packing Machine

Recognition & Application

This machine protects the fruits from damages after picking them from trees. Operators put the picked fruits on the closest conveyor belt of the machine. then this machine automatically put the fruits in the boxes. finally operators should carry the baskets full of fruits. It is a useful machine to protect the fruits and trees at the time of picking the fruits.



دستگاه برداشت و بسته بندی میوه

شناخت و کاربرد

این دستگاه به منظور جلوگیری از آسیب دیدگی برداشت میوه می باشد که اپراتورها در طبقات مختلف و در دو طرف دستگاه همزمان با حرکت دستگاه برداشت را انجام داده و پس از قرار میوه بر روی اولین نوار نقاله در دسترسی اپراتور بطور اتوماتیک در جعبه پالت دستگاه قرار می گیرد و پس از پر شدن پالت، اپراتور توسط سیستم دستگاه، در مسیر، تخلیه می گردد. این دستگاه با سرعت و راندمان و جلوگیری از آسیب پذیری میوه و درختان در برداشت میوه اهمیت بسزایی دارد.

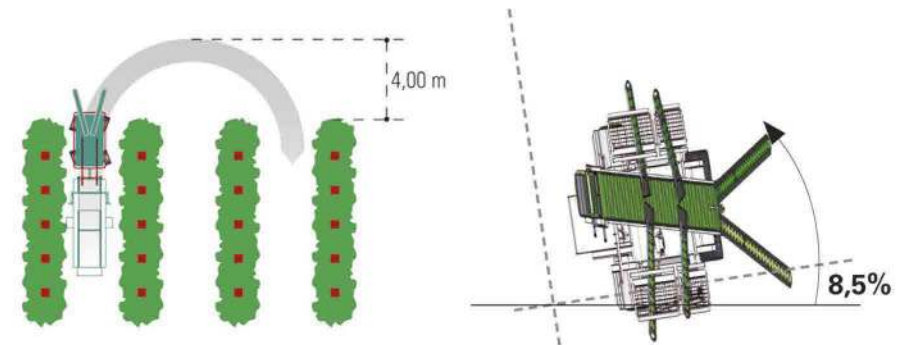

Stretchpallet

Recognition & Application

This machine is used for packing (cellophane warpping and net warpping) all kinds of pallets in different dimensions and sizes, such as pallets of 200 liter barrels, pallets of all kinds of drinking bottles, boxes and pallets of agricultural products for export and domestic market (oranges, tangerines, apples, etc.) and also for packaging goods and factory products, and is used to draw special stretcher tapes on products.



استرچ پالت

شناخت و کاربرد

این دستگاه به منظور بسته بندی (سلفون پیچی و تور پیچی) انواع پالت در ابعاد و اندازه های مختلف مثل پالت بشکه های ۲۰۰ لیتری، پالت انواع بطری های آشامیدنی، جعبه ها و پالت های محصولات کشاورزی جهت صادرات و بازار داخلی (پرتقال، نارنگی، سیب درختی و ...) و همچنین برای بسته بندی کالاها و تولیدات کارخانه جات کاربرد دارد و برای کشیدن انواع نوار مخصوص استریچر روی محصولات استفاده می شود



Specifications

- ▶ Low depreciation
Packaging with cheap raw materials
- ▶ Low energy consumption
- ▶ Requires little space for installation
- ▶ Protection of products from moisture and water
- ▶ Fast winding cellophane with the ability to adjust the number of turns
- ▶ Suitable for heavy and bulky pallets and parts
- ▶ Equipped with a height adjustment sensor
- ▶ Cellophane screw capacity of about 20 to 30 pallets per hour
- ▶ Save on raw materials (net and cellophane)

ویژگی‌ها

- ▶ استهلاک پایین
- ▶ بسته بندی با مواد اولیه ارزان
- ▶ مصرف انرژی کم
- ▶ نیاز به فضای کم جهت نصب
- ▶ حفاظت محصولات از رطوبت و آب
- ▶ سلفون پیچی سریع با قابلیت تنظیم تعداد دور پیچ
- ▶ مناسب برای پالت و قطعات سنگین و حجیم
- ▶ مجهز به سنسور تنظیم ارتفاع
- ▶ قابلیت سلفون پیچی حدود ۲۰ الی ۳۰ پالت در ساعت
- ▶ صرفه در مواد اولیه (تور و سلفون)



KOUROSH Sanat Badeleh

📍 مازندران، ساری، کیلومتر ۱۸ جاده دریا، شهرک صنعتی شماره ۲
کوچه صنعت ۲، پلاک ۳۶
☎ +۹۸ ۱۱ ۳۳۵۴ ۳۲۱۰ - ۱۱

📍 No. 36, Sanat 2, Industrial Town No. 2, 18th kilometer of
Darya Road, Sari, Mazandaran
☎ +98 1133 54 32 10 - 11

🌐 www.kourosh-sanat.com ✉ info@kourosh-sanat.com



www.kourosh-sanat.com

2023